

# Dell™ Dimension™ Série 4700

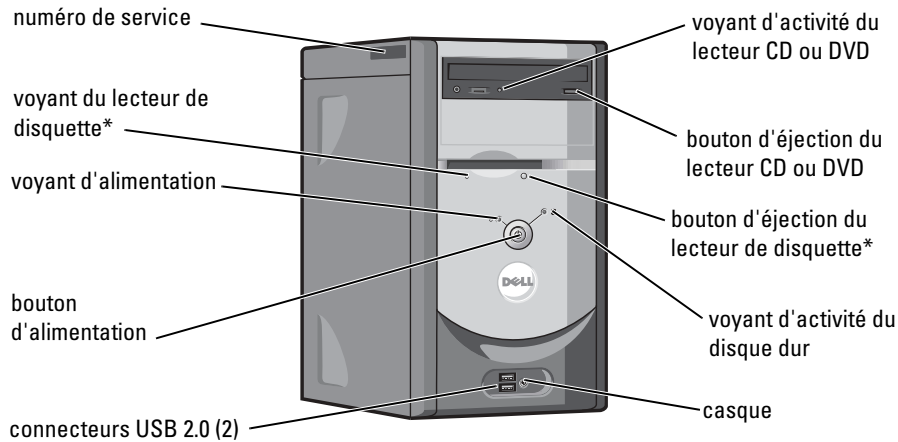

\*Sur les ordinateurs dotés d'un lecteur de disquette.

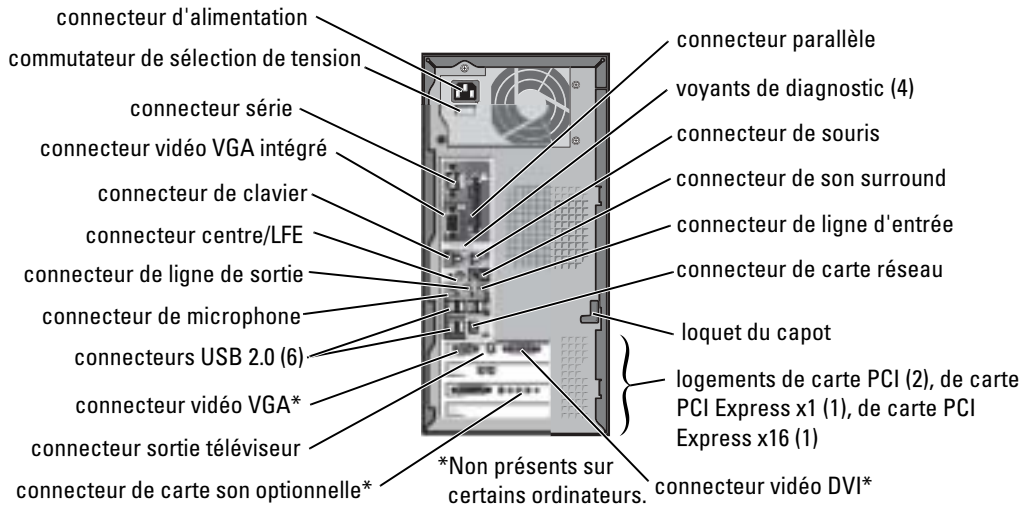

\*Non présents sur certains ordinateurs.

## Remarques, avis et précautions



**REMARQUE** : Une REMARQUE indique des informations importantes qui peuvent vous aider à mieux utiliser votre ordinateur.



**AVIS** : Un AVIS vous avertit d'un risque de dommage matériel ou de perte de données et vous indique comment éviter le problème.



**PRÉCAUTION** : Une PRÉCAUTION indique un risque potentiel de dommage matériel ou corporel, ou de mort.

## Abréviations et sigles

Pour une liste complète des abréviations et des sigles, reportez-vous au *fichier d'aide de Dell Dimension*. Pour accéder au fichier d'aide, reportez-vous à la page 10.

Si vous avez acheté un ordinateur Dell™ Série n, les références du présent document concernant les systèmes d'application Microsoft® Windows® ne sont pas applicables.

---

**Les informations contenues dans ce document sont sujettes à modification sans préavis.**

© 2004 Dell Inc. Tous droits réservés.

La reproduction de ce document, de quelque manière que ce soit, sans l'autorisation écrite de Dell Inc. est strictement interdite.

Marques utilisées dans ce document : *Dell*, le logo *DELL*, *Inspiron*, *Dell Precision*, *Dimension*, *OptiPlex*, *Latitude*, *PowerEdge*, *PowerVault*, *PowerApp*, *DellNet*, *PowerConnect* et *Axim* sont des marques de Dell Inc. ; *Intel* et *Pentium* sont des marques déposées de Intel Corporation ; *Microsoft*, *Windows* et *Outlook* sont des marques déposées de Microsoft Corporation.

D'autres marques et noms commerciaux peuvent être utilisés dans ce document pour faire référence aux entités se réclamant de ces marques et de ces noms ou à leurs produits. Dell Inc. rejette tout intérêt propriétaire dans les marques et les noms commerciaux autres que les siens.

**Modèle DMC**

Juillet 2004

Réf. Y6950 Rév. A00

# Contenu

<b>Recherche d'informations</b> . . . . .	<b>9</b>
<b>1 Configuration et utilisation de votre ordinateur</b>	
<b>Configuration d'une imprimante</b> . . . . .	<b>11</b>
Câble de l'imprimante . . . . .	11
Connexion d'une imprimante USB . . . . .	11
Connexion d'une imprimante parallèle . . . . .	12
<b>Connexion de deux moniteurs</b> . . . . .	<b>13</b>
Connexion de deux moniteurs dotés de connecteurs VGA . . . . .	13
Connexion d'un moniteur doté d'un connecteur VGA et d'un moniteur doté d'un connecteur DVI . . . . .	14
Connexion d'un téléviseur . . . . .	14
Modification des paramètres d'affichage . . . . .	15
<b>Configuration d'un réseau familial ou de petite entreprise</b> . . . . .	<b>15</b>
Connexion à une carte réseau . . . . .	15
Assistant Configuration réseau . . . . .	16
<b>Connexion à Internet</b> . . . . .	<b>16</b>
Configuration de la connexion Internet . . . . .	16
<b>Copie de CD et de DVD</b> . . . . .	<b>17</b>
Comment copier un CD ou DVD . . . . .	18
Utilisation de CD-R et CD-RW vierges . . . . .	18
Conseils pratiques . . . . .	19
<b>Hyper-Threading</b> . . . . .	<b>19</b>
<b>2 Résolution des problèmes</b>	
<b>Astuces de dépannage</b> . . . . .	<b>21</b>
<b>Problèmes de batterie</b> . . . . .	<b>21</b>

<b>Problèmes de lecteur</b> . . . . .	<b>21</b>
Problèmes de lecteur de CD et de DVD . . . . .	22
Problèmes d'unité de disque dur . . . . .	23
<b>Problèmes au niveau de la messagerie électronique, du modem et d'Internet</b> . . . . .	<b>23</b>
<b>Messages d'erreur</b> . . . . .	<b>24</b>
<b>Problèmes du périphérique IEEE 1394</b> . . . . .	<b>25</b>
<b>Problèmes de clavier</b> . . . . .	<b>26</b>
<b>Problèmes de blocages et logiciels</b> . . . . .	<b>26</b>
L'ordinateur ne démarre pas . . . . .	26
L'ordinateur ne répond plus . . . . .	27
Un programme ne répond plus . . . . .	27
Un programme se plante sans cesse . . . . .	27
Un programme est conçu pour une version antérieure du système d'exploitation Windows . . . . .	27
Un écran bleu uni apparaît . . . . .	28
Autres problèmes logiciels . . . . .	28
<b>Problèmes de mémoire</b> . . . . .	<b>28</b>
<b>Problèmes de souris</b> . . . . .	<b>29</b>
<b>Problèmes de réseau</b> . . . . .	<b>30</b>
<b>Problèmes d'alimentation</b> . . . . .	<b>30</b>
<b>Problèmes d'imprimante</b> . . . . .	<b>31</b>
<b>Problèmes de scanner</b> . . . . .	<b>32</b>
<b>Problèmes de son et de haut-parleurs</b> . . . . .	<b>33</b>
Les haut-parleurs n'émettent aucun son . . . . .	33
Aucun son émis par le casque . . . . .	34
<b>Problèmes de vidéo et de moniteur</b> . . . . .	<b>34</b>
Si l'écran est vide . . . . .	34
Si l'écran est difficile à lire . . . . .	35
<b>3 Dépannage avancé</b>	
<b>Voyants de diagnostic</b> . . . . .	<b>37</b>

<b>Dell Diagnostics</b> . . . . .	<b>40</b>
Menu principal de Dell Diagnostics . . . . .	41
<b>Pilotes</b> . . . . .	<b>42</b>
Qu'est-ce qu'un pilote ? . . . . .	42
Identification des pilotes . . . . .	42
Réinstallation des pilotes . . . . .	43
<b>Restauration du système d'exploitation</b> . . . . .	<b>43</b>
Utilisation de la fonction Restauration du système Microsoft Windows XP . . . . .	44
Utilisation de Dell PC Restore de Symantec . . . . .	45
<b>Résolution des incompatibilités logicielles et matérielles</b> . . . . .	<b>46</b>

## 4 Retrait et installation de pièces

<b>Avant de commencer</b> . . . . .	<b>47</b>
Outils recommandés . . . . .	47
Mise hors tension de l'ordinateur . . . . .	47
Avant d'intervenir à l'intérieur de votre ordinateur . . . . .	48
<b>Vues frontale et arrière de l'ordinateur</b> . . . . .	<b>49</b>
Vue frontale . . . . .	49
Vue arrière . . . . .	51
<b>Retrait du capot de l'ordinateur</b> . . . . .	<b>54</b>
<b>Intérieur de votre ordinateur</b> . . . . .	<b>55</b>
<b>Composants de la carte système</b> . . . . .	<b>56</b>
<b>Mémoire</b> . . . . .	<b>57</b>
Présentation de la mémoire DDR2 . . . . .	57
Adressage de la mémoire avec des configurations 4 Go . . . . .	58
Installation de la mémoire . . . . .	58
Suppression de mémoire . . . . .	60
<b>Cartes</b> . . . . .	<b>60</b>
Cartes PCI . . . . .	61
Cartes PCI Express . . . . .	64

<b>Panneau avant</b> . . . . .	<b>69</b>
Retrait du panneau avant . . . . .	70
Retrait du cache du panneau avant . . . . .	71
Fixation du panneau avant . . . . .	72
<b>Unités</b> . . . . .	<b>72</b>
Consignes générales d'installation . . . . .	73
Connexion des câbles de lecteurs . . . . .	73
<b>Disque dur</b> . . . . .	<b>74</b>
Retrait d'un disque dur . . . . .	75
Installation d'un disque dur . . . . .	77
Ajout d'un second disque dur . . . . .	78
<b>Lecteur de disquette</b> . . . . .	<b>81</b>
Retrait d'un lecteur de disquette . . . . .	81
Installation d'un lecteur de disquette . . . . .	82
<b>Lecteur de CD/DVD</b> . . . . .	<b>83</b>
Retrait d'un lecteur de CD/DVD . . . . .	84
Installation d'un lecteur de CD/DVD . . . . .	85
Ajout d'un deuxième lecteur de CD ou DVD . . . . .	85
<b>Pile</b> . . . . .	<b>88</b>
<b>Remettre en place le capot de l'ordinateur</b> . . . . .	<b>89</b>

## A Appendice

<b>Caractéristiques</b> . . . . .	<b>91</b>
<b>Configuration du système</b> . . . . .	<b>95</b>
Présentation . . . . .	95
Accès au programme de configuration du système . . . . .	96
Options de configuration du système . . . . .	97
Séquence d'amorçage . . . . .	100
<b>Effacement des mots de passe oubliés</b> . . . . .	<b>101</b>
<b>Effacement des paramètres CMOS</b> . . . . .	<b>102</b>
<b>Politique de support technique Dell (États-Unis uniquement)</b> . . . . .	<b>103</b>
Définition des logiciels et périphériques installés par Dell . . . . .	103
Définition des logiciels et périphériques de sociétés tierces . . . . .	103

<b>Réglementation FCC (États-Unis uniquement)</b> . . . . .	<b>103</b>
Classe A . . . . .	104
Classe B . . . . .	104
Informations d'identification FCC. . . . .	105
<b>Contacteur Dell</b> . . . . .	<b>105</b>
 Index . . . . .	 123





# Recherche d'informations

---

## Que recherchez-vous ?

- Comment accéder aux didacticiels et autres informations de procédure
  - Comment obtenir une copie de ma facture
  - Comment étendre ma garantie
  - Comment accéder au support Dell sur mon bureau Microsoft® Windows® (États-Unis uniquement)
  - Suppléments de documentation, outils supplémentaires, informations sur la résolution des problèmes et liens vers des ressources de support en ligne
- 
- Informations sur les garanties
  - Consignes de sécurité
  - Informations sur les réglementations
  - Informations relatives à l'ergonomie
  - Contrat de licence utilisateur final

---

## Cherchez ici.

### Dell Solution Center



Sur votre bureau Windows

---

## Guide d'information sur le produit Dell™



---

## Schéma de configuration



**Que recherchez-vous ?**

- Conseils d'utilisation de Microsoft® Windows®
- Comment lire des CD et DVD
- Comment utiliser les modes Veille et Mise en veille prolongée
- Comment changer la résolution d'affichage
- Comment nettoyer l'ordinateur
- Numéro de service et code de service express
- Étiquette de licence Microsoft Windows

**Cherchez ici.****Fichier d'aide de Dell Dimension**

- 1 Cliquez sur le bouton **Démarrer**, puis sur **Aide et support**.
- 2 Cliquez sur **Guides d'utilisation du système**, puis sur **Guides d'utilisation**.
- 3 Cliquez sur **Aide de Dell Dimension**.

**Numéro de service et licence Microsoft Windows**

Ces étiquettes sont apposées sur votre ordinateur.

- Utilisez le numéro de service pour identifier l'ordinateur lorsque vous visitez le site [support.dell.com](http://support.dell.com) ou contactez le support technique.
- Entrez le code de service express pour orienter votre appel lorsque vous contactez le service de support technique. Le code de service express n'est pas disponible dans certains pays.



- Pilotes les plus récents pour mon ordinateur
- Réponses aux questions concernant le service et le support technique
- Discussions en ligne avec le support technique et d'autres utilisateurs
- Documentation sur mon ordinateur

**Site Web de support de Dell — [support.dell.com](http://support.dell.com)**

**REMARQUE** : Sélectionnez votre région pour afficher le site de support approprié.

Le site Web de support technique de Dell fournit plusieurs outils en ligne, notamment :

- Solutions — Conseils et astuce de dépannage, articles de techniciens et cours en ligne
- Communauté — Discussion en ligne avec d'autres clients Dell
- Mises à niveau — Informations sur les mises à niveau des composants, comme la mémoire, le disque dur et le système d'exploitation
- Service clientèle — Contacts, commandes, garanties et informations de réparation
- Téléchargements — Pilotes, correctifs et mises à jour logicielles
- Références — Documentation de l'ordinateur, caractéristiques des produits et documents techniques

- Comment utiliser Windows XP
- Documentation sur mon ordinateur
- Documentation pour les périphériques (un modem, par exemple)

**Centre d'aide et de support de Windows**

- 1 Cliquez sur le bouton **Démarrer**, puis sur **Aide et support**.
- 2 Tapez un mot ou une expression qui décrit votre problème, puis cliquez sur l'icône en forme de flèche.
- 3 Cliquez sur la rubrique qui décrit votre problème.
- 4 Suivez les instructions qui s'affichent à l'écran.

# Configuration et utilisation de votre ordinateur

## Configuration d'une imprimante

 **AVIS** : Effectuez la configuration du système d'exploitation avant de connecter une imprimante à l'ordinateur.

Reportez-vous à la documentation fournie avec l'imprimante pour obtenir des informations sur la configuration, notamment :

- Obtenir et installer les pilotes mis à jour.
- Connecter l'imprimante à l'ordinateur.
- Charger le papier et installer la cartouche de toner ou d'encre.
- Contacter Dell pour obtenir une assistance technique.

### Câble de l'imprimante

L'imprimante se connecte à l'ordinateur avec un câble USB ou un câble parallèle. Il est possible que l'imprimante soit livrée sans câble. Par conséquent, si vous achetez un câble séparément, assurez-vous qu'il est compatible avec votre imprimante. Si vous avez acheté un câble d'imprimante en même temps que l'ordinateur, il est possible qu'il vous soit livré avec ce dernier.

### Connexion d'une imprimante USB

 **REMARQUE** : Vous pouvez connecter des périphériques USB pendant que l'ordinateur est sous tension.

- 1 Effectuez la configuration du système d'exploitation, si vous ne l'avez pas déjà fait.
- 2 Le cas échéant, installez le pilote d'imprimante. Consultez la documentation de l'imprimante.
- 3 Raccordez le câble de l'imprimante USB aux connecteurs USB de l'ordinateur et de l'imprimante. Les connecteurs USB ne s'insèrent que dans un seul sens.

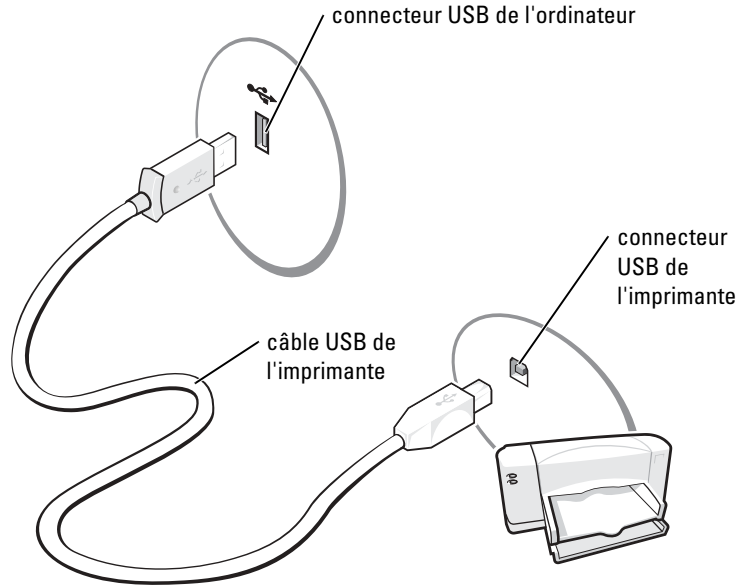

### Connexion d'une imprimante parallèle

- 1 Terminez la configuration du système d'exploitation, si ce n'est déjà fait.
- 2 Éteignez l'ordinateur (référez-vous à la page 47).
- ➔ **AVIS :** Pour des résultats optimaux, n'utilisez pas un câble parallèle de plus de 3 m (10 pieds).
- 3 Raccordez le câble de l'imprimante parallèle au connecteur parallèle sur l'ordinateur, puis serrez les deux vis. Raccordez le câble au connecteur de l'imprimante, puis enclenchez les deux pinces de fixation dans les deux encoches.

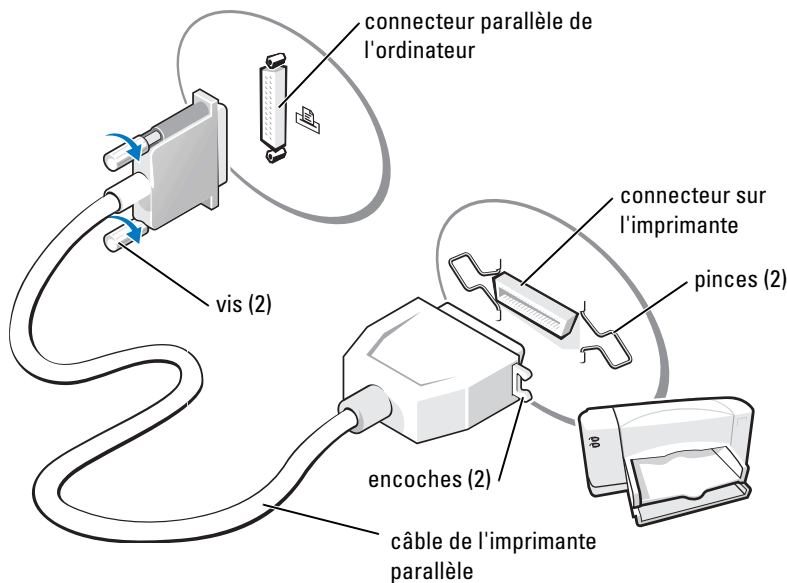

- 4 Allumez l'imprimante, puis l'ordinateur. Si la fenêtre **Assistant Ajout de matériel** apparaît, cliquez sur **Annuler**.
- 5 Le cas échéant, installez le pilote d'imprimante. Consultez la documentation de l'imprimante.

## Connexion de deux moniteurs

**⚠ PRÉCAUTION :** Avant de commencer toute procédure de cette section, lisez les consignes de sécurité qui figurent dans le *Guide d'information sur le produit*.

**🔧 REMARQUE :** Si vous devez connecter deux moniteurs dotés de connecteurs VGA, utilisez l'adaptateur DVI optionnel. Si vous devez connecter deux moniteurs plats, au moins un des deux doit être équipé d'un connecteur VGA. Si vous devez connecter un téléviseur, vous ne pouvez connecter qu'un seul moniteur (VGA ou DVI) en plus du téléviseur.

Si la carte graphique que vous avez achetée prend en charge deux moniteurs, suivez les instructions ci-après pour connecter et activer vos moniteurs. Ces instructions vous indiquent comment connecter deux moniteurs (dotés tous les deux d'un connecteur VGA), un moniteur doté d'un connecteur VGA et un moniteur doté d'un connecteur DVI, ou un téléviseur.

### Connexion de deux moniteurs dotés de connecteurs VGA

- 1 Suivez les procédures indiquées dans la section «Avant de commencer» à la page 47.

**🔧 REMARQUE :** Si votre ordinateur est équipé d'un connecteur vidéo intégré, ne connectez aucun des moniteurs à ce connecteur. Si le connecteur vidéo intégré est recouvert d'un capuchon, ne retirez pas celui-ci pour raccorder l'écran. Ce dernier ne fonctionnera pas.

- 2 Connectez l'un des moniteurs au connecteur VGA (bleu) situé à l'arrière de l'ordinateur.
- 3 Connectez l'autre moniteur à l'adaptateur DVI optionnel et connectez l'adaptateur DVI au connecteur DVI (blanc) situé à l'arrière de l'ordinateur.

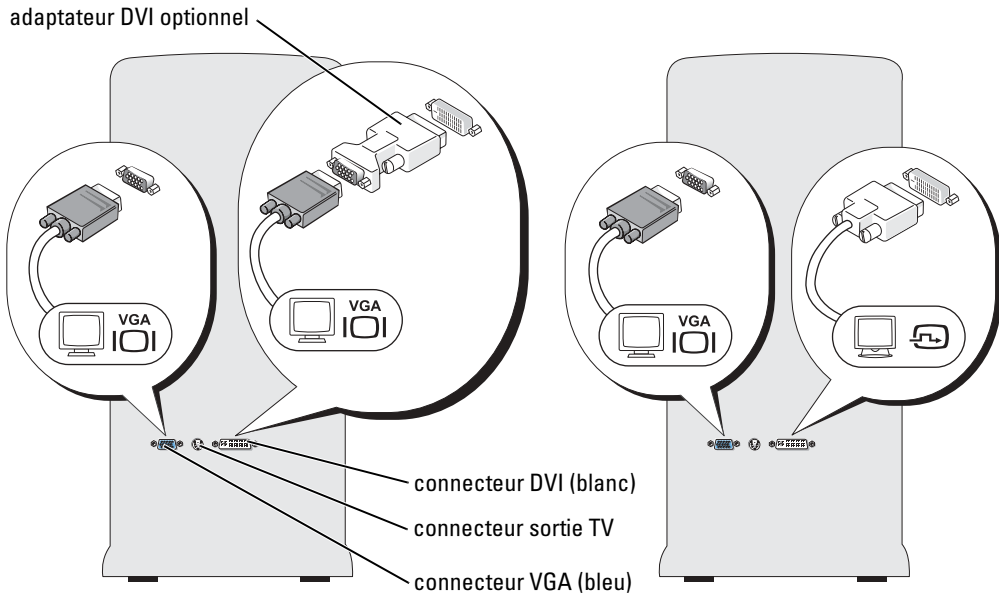

### Connexion d'un moniteur doté d'un connecteur VGA et d'un moniteur doté d'un connecteur DVI

- 1 Suivez les procédures indiquées dans la section «Avant de commencer» à la page 47.
- 2 Connectez le connecteur VGA du moniteur au connecteur VGA (bleu) situé à l'arrière de l'ordinateur.
- 3 Connectez le connecteur DVI de l'autre moniteur au connecteur DVI (blanc) situé à l'arrière de l'ordinateur.

### Connexion d'un téléviseur

**REMARQUE :** Pour connecter un téléviseur à votre ordinateur, procurez-vous un câble S-vidéo, vendu dans la plupart des magasins d'électronique grand public. Aucun câble S-vidéo n'est fourni avec votre ordinateur.

- 1 Suivez les procédures indiquées dans la section «Avant de commencer» à la page 47.
- 2 Reliez une extrémité du câble S-vidéo au connecteur de sortie TV situé à l'arrière de l'ordinateur.
- 3 Reliez l'autre extrémité du câble S-vidéo au connecteur d'entrée S-vidéo de votre téléviseur.
- 4 Connectez le moniteur VGA ou DVI comme décrit à la page 14.

## Modification des paramètres d'affichage

- 1 Une fois le(s) moniteur(s) ou le téléviseur connectés, mettez l'ordinateur sous tension.  
La fenêtre du bureau Microsoft® Windows® s'affiche sur le moniteur principal.
- 2 Activez le mode de clonage ou le mode bureau étendu dans les paramètres d'affichage.
  - En mode de clonage, les deux moniteurs affichent la même image.
  - En mode bureau étendu, il est possible de faire glisser des objets d'un écran à l'autre, ce qui double la surface de travail visible.

Pour obtenir des informations sur la modification des paramètres d'affichage de votre carte graphique, reportez-vous à son guide d'utilisation que vous trouverez dans le Centre d'aide et de support (cliquez sur le bouton **Démarrer**, sur **Aide et support**, sur **Guides d'utilisation du système**, sur **Guides des périphériques**, puis sur le guide correspondant à votre carte graphique).

## Configuration d'un réseau familial ou de petite entreprise

### Connexion à une carte réseau

 **REMARQUE** : Raccordez le câble réseau au connecteur réseau de votre ordinateur. Ne le raccordez pas au connecteur modem de votre ordinateur. Ne raccordez pas non plus de câble réseau à une prise téléphonique murale.

- 1 Raccordez le câble réseau au connecteur de carte réseau à l'arrière de l'ordinateur.  
Insérez le câble jusqu'à ce qu'il s'enclenche et tirez dessus doucement pour vous assurer qu'il est correctement fixé.
- 2 Connectez l'autre extrémité du câble réseau à un périphérique réseau.

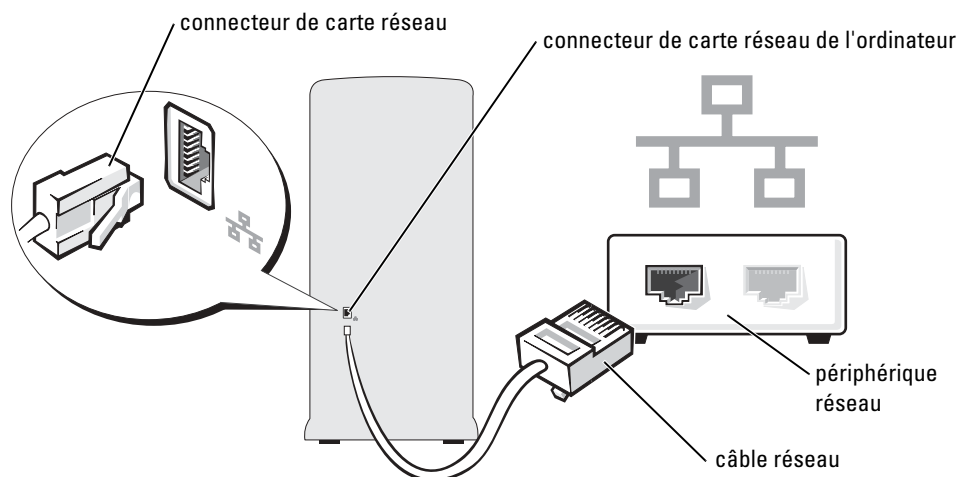

## Assistant Configuration réseau

L'Assistant Configuration réseau du système d'exploitation Microsoft® Windows® XP vous guide dans la procédure de partage des fichiers, des imprimantes ou d'une connexion Internet entre les ordinateurs d'un réseau familial ou d'un réseau de petite entreprise.

- 1 Cliquez sur le bouton **Démarrer**, pointez sur **Tous les programmes**→ **Accessoires**→ **Communications**, puis cliquez sur **Assistant Configuration réseau**.
- 2 Dans l'écran d'accueil, cliquez sur **Suivant**.
- 3 Cliquez sur **Liste de vérification pour la création d'un réseau**.



**REMARQUE** : La sélection de la méthode de connexion **Cet ordinateur se connecte directement à Internet** entraîne l'activation du pare-feu intégré fourni avec Microsoft® Windows® XP Service Pack 1 (SP1).

- 4 Terminez la liste de vérifications et les préparations requises.
- 5 Revenez à l'Assistant Configuration réseau et suivez les instructions qui s'affichent.

## Connexion à Internet



**REMARQUE** : Les fournisseurs d'accès Internet (FAI) et leurs offres varient selon les pays.

Pour vous connecter à Internet, vous devez disposer d'un modem ou d'une connexion réseau et d'un fournisseur d'accès Internet (FAI), tel que AOL ou MSN. Votre fournisseur d'accès Internet vous proposera une ou plusieurs des options de connexion Internet suivantes :

- Connexions d'accès à distance qui offrent un accès à Internet par l'intermédiaire d'une ligne téléphonique. Ces connexions sont beaucoup plus lentes que les connexions DSL ou modem par câble.
- Connexions DSL qui offrent un accès à Internet à haute vitesse par l'intermédiaire d'une ligne téléphonique existante. Avec une connexion DSL, vous pouvez accéder à Internet et utiliser votre téléphone sur la même ligne simultanément.
- Connexions modem par câble qui offrent un accès à Internet à haute vitesse par l'intermédiaire de la ligne Téléviseur câblée locale.

Si vous utilisez une connexion d'accès à distance, connectez une ligne téléphonique au connecteur du modem sur votre ordinateur et à la prise téléphonique murale avant de configurer la connexion Internet. Si vous utilisez une connexion DSL ou modem par câble, contactez votre fournisseur d'accès Internet pour obtenir les instructions de configuration.

### Configuration de la connexion Internet

Pour configurer une connexion AOL ou MSN :

- 1 Enregistrez et fermez tous les fichiers et quittez tous les programmes.
- 2 Double-cliquez sur l'icône **MSN Explorer** ou **AOL** sur le bureau Microsoft® Windows®.
- 3 Pour effectuer la configuration, suivez les instructions qui s'affichent à l'écran.



Si vous ne disposez pas de l'icône **MSN Explorer** ou **AOL** sur votre bureau ou si vous souhaitez configurer une connexion Internet avec un autre fournisseur d'accès Internet :

- 1 Enregistrez et fermez tous les fichiers et quittez tous les programmes.
- 2 Cliquez sur le bouton **Démarrer**, puis sur **Internet Explorer**.  
L'assistant **Nouvelle connexion** s'affiche.
- 3 Cliquez sur **Connecter à Internet**.
- 4 Dans la fenêtre suivante, cliquez sur l'option appropriée :
  - Si vous n'avez pas de fournisseur d'accès Internet et souhaitez en sélectionner un, cliquez sur **Choisir dans une liste de fournisseurs de services Internet**.
  - Si vous avez déjà reçu les informations de configuration de votre fournisseur de services Internet, mais pas le CD de configuration, cliquez sur **Configurer ma connexion manuellement**.
  - Si vous avez le CD, cliquez sur **Utiliser le CD fourni par mon fournisseur de services Internet**.
- 5 Cliquez sur **Suivant**.

Si vous avez sélectionné **Configurer ma connexion manuellement**, passez à l'étape 6. Sinon, suivez les instructions qui s'affichent à l'écran pour terminer la configuration.



**REMARQUE** : Si vous ne savez pas quel type de connexion sélectionner, contactez votre fournisseur d'accès Internet.

- 6 Cliquez sur l'option appropriée sous **Comment souhaitez-vous vous connecter à Internet ?**, puis sur **Suivant**.
- 7 Utilisez les informations fournies par votre fournisseur d'accès Internet pour terminer la configuration.

Si vous rencontrez des problèmes lors de votre connexion à Internet, reportez-vous à la section «Problèmes au niveau de la messagerie électronique, du modem et d'Internet» à la page 23. Si vous ne pouvez pas vous connecter à Internet alors que vous l'avez déjà fait auparavant, il est possible que le fournisseur d'accès Internet subisse une interruption de services. Contactez-le pour vérifier l'état des services ou essayez de vous connecter ultérieurement.

## Copie de CD et de DVD



**REMARQUE** : Assurez-vous de respecter toutes les lois sur les droits d'auteur relatives à la création de CD ou de DVD.

Les informations de cette section s'appliquent uniquement aux ordinateurs équipés d'un lecteur de CD-R, CD-RW, DVD+RW, DVD+R, ou combo DVD/CD-RW.



**REMARQUE** : Les types de lecteurs de CD ou DVD proposés par Dell peuvent varier d'un pays à l'autre.

Les instructions suivantes décrivent la création d'une copie exacte d'un CD ou DVD. Vous pouvez également utiliser Sonic RecordNow à d'autres fins, notamment pour créer des CD à partir de fichiers audio sur votre ordinateur et pour créer des CD MP3. Pour obtenir des instructions,

reportez-vous à la documentation Sonic RecordNow fournie avec votre ordinateur. Ouvrez Sonic RecordNow, cliquez sur l'icône en forme de point d'interrogation située dans le coin droit supérieur de la fenêtre, puis sur **Aide de RecordNow** ou **Didacticiel de RecordNow**.

## Comment copier un CD ou DVD



**REMARQUE** : Si vous disposez d'un lecteur composite DVD/CD-RW et que vous rencontrez des problèmes lors de l'enregistrement, recherchez des correctifs logiciels sur le site Web de support Sonic à l'adresse [support.sonic.com](http://support.sonic.com).

À l'heure actuelle, cinq formats de DVD inscriptibles sont sur le marché : DVD+R, DVD+RW, DVD-R, DVD-RW et DVD-RAM. Les lecteurs de DVD inscriptibles installés sur les ordinateurs Dell™ peuvent écrire sur des supports DVD+R et DVD+RW et peuvent lire des supports DVD-R et DVD-RW. Toutefois, les lecteurs de DVD inscriptibles ne peuvent pas écrire sur des supports DVD-RAM et ne peuvent parfois pas lire non plus ce type de support. Par ailleurs, les lecteurs de DVD offerts sur le marché pour les systèmes Home Theater (cinéma maison) ne peuvent parfois pas lire tous ces cinq formats.



**REMARQUE** : La plupart des DVD sur le marché sont protégés par des droits d'auteur et ne peuvent pas être copiés à l'aide de Sonic RecordNow.

- 1 Cliquez sur le bouton **Démarrer**, pointez sur **Tous les programmes** → **Sonic** → **RecordNow!**, puis cliquez sur **RecordNow!**
- 2 Cliquez sur l'onglet **Audio** ou sur l'onglet **Données**, selon le type de CD ou de DVD que vous voulez copier.
- 3 Cliquez sur **Copie exacte**.
- 4 Pour copier le CD ou DVD :
  - *Si vous disposez d'un lecteur de CD ou DVD*, assurez-vous que les paramètres sont corrects et cliquez sur **Copier**. L'ordinateur lit votre CD ou DVD source et copie son contenu dans un dossier temporaire du disque dur de l'ordinateur.  
Lorsque vous y êtes invité, insérez un CD ou DVD vierge dans le lecteur de CD ou DVD et cliquez sur **OK**.
  - *Si vous disposez de deux lecteurs de CD ou DVD*, sélectionnez le lecteur dans lequel vous avez inséré votre CD ou DVD source et cliquez sur **Copier**. L'ordinateur copie les données du CD ou DVD sur le CD ou DVD vierge.

Une fois la copie du CD ou DVD source terminée, le CD ou DVD créé est éjecté automatiquement.

## Utilisation de CD-R et CD-RW vierges

Votre lecteur de CD-RW peut graver deux types différents de disques inscriptibles— CD-R et CD-RW (y compris les CD-RW haute vitesse). Utilisez des CD-R vierges pour enregistrer de la musique ou stocker définitivement des fichiers de données. Après avoir gravé un CD-R, vous ne pouvez plus écrire sur ce disque (reportez-vous à la documentation Sonic pour plus d'informations). Utilisez des CD-RW vierges pour écrire sur des CD ou pour effacer, réécrire ou mettre à jour des données sur des CD.

Votre lecteur de DVD inscriptibles peut graver quatre types différents de disques inscriptibles — CD-R, CD-RW (y compris les CD-RW haute vitesse), DVD+R et DVD+RW. Les DVD+R vierges permettent de stocker de grosses quantités d'informations de façon permanente. Après avoir gravé un DVD+R, l'option de récrire ou non sur ce disque dépend de la dernière étape de la création, laquelle «finalise» ou «ferme» le disque. Utilisez un DVD+RW vierge si vous voulez plus tard effacer, récrire ou mettre à jour les données de ce disque.

## Conseils pratiques

- N'utilisez Microsoft® Windows® Explorer pour glisser-déplacer des fichiers sur un CD-R ou CD-RW qu'après avoir lancé Sonic RecordNow et ouvert un projet RecordNow.
- Vous devez utiliser des CD-R pour graver des CD audio que vous souhaitez lire sur une chaîne stéréo classique. Les CD-RW ne fonctionnent pas sur la plupart des chaînes stéréo ou de voiture.
- Il est impossible de créer des DVD audio à l'aide de Sonic RecordNow.
- Les fichiers de musique MP3 ne peuvent s'écouter que sur des lecteurs MP3 ou sur des ordinateurs dotés d'un logiciel MP3.
- Évitez de graver sur toute la capacité d'un CD-R ou CD-RW vierge. Par exemple, ne copiez pas un fichier de 650 Mo sur un CD vierge de 650 Mo. Le lecteur CD-RW doit disposer de 1 ou 2 Mo de libre sur le CD pour finaliser l'enregistrement.
- Nous vous conseillons d'utiliser un CD-RW jusqu'à ce que les techniques d'enregistrement de CD vous soient familières. En cas d'erreur, vous pouvez effacer le CD-RW, puis recommencer. Vous pouvez aussi utiliser un CD-RW pour tester des projets de fichiers musicaux avant l'enregistrement définitif sur un CD-R vierge.
- Pour obtenir d'autres conseils pratiques, rendez-vous sur le site Web de support Sonic à l'adresse [support.sonic.com](http://support.sonic.com).

## Hyper-Threading

Hyper-Threading est une technologie Intel® qui améliore les performances globales de l'ordinateur en permettant à un même processeur de fonctionner comme deux processeurs logiques, capables d'exécuter certaines tâches simultanément. Il est recommandé d'utiliser Microsoft® Windows® XP Service Pack 1 (SP1) ou une version ultérieure du système d'exploitation car Windows XP est optimisé pour tirer parti de la technologie Hyper-Threading. Alors que de nombreux programmes peuvent bénéficier de Hyper-Threading, certains n'ont pas été optimisés pour cette technologie et peuvent nécessiter une mise à jour de la part du fabricant du logiciel. N'hésitez pas à le contacter pour obtenir des mises à jours et des informations relatives à l'utilisation de l'Hyper-Threading avec votre logiciel.

Pour déterminer si votre ordinateur utilise la technologie Hyper-Threading :

- 1 Cliquez sur le bouton **Démarrer**, cliquez avec le bouton droit sur **Poste de travail**, puis cliquez sur **Propriétés**.

- 2** Cliquez sur **Matériel**, puis sur **Gestionnaire de périphériques**.
- 3** Dans la fenêtre **Gestionnaire de périphériques**, cliquez sur le signe plus (+) en regard de chaque **processeur**. Si la technologie Hyper-Threading est activée, le processeur est répertorié deux fois.

Vous pouvez activer ou désactiver Hyper-Threading au niveau de la configuration du système. Pour plus d'informations sur l'accès au programme de configuration du système, reportez-vous à la page 96. Pour en savoir plus sur l'Hyper-Threading, consultez la Base de connaissances qui figure sur le site Web de support de Dell à l'adresse [support.dell.com](http://support.dell.com).

# Résolution des problèmes

## Astuces de dépannage

Lorsque vous dépannez votre ordinateur, suivez les conseils ci-dessous :

- Si vous avez ajouté ou supprimé une pièce avant que le problème n'apparaisse, reconsultez la procédure d'installation et assurez-vous que la pièce est correctement installée.
- Si un périphérique ne fonctionne pas, vérifiez qu'il est correctement connecté.
- Si un message d'erreur apparaît à l'écran, prenez note du message exact. Ce message peut aider le personnel du support technique à diagnostiquer et à résoudre le(s) problème(s).
- Si un message d'erreur apparaît dans un programme, consultez la documentation du programme.

## Problèmes de batterie



**PRÉCAUTION** : Une nouvelle batterie mal installée risque d'exploser. Remplacez la batterie uniquement par une batterie de type identique ou équivalent à celui recommandé par le fabricant. Mettez les batteries usagées au rebut selon les instructions du fabricant.



**PRÉCAUTION** : Avant de commencer toute procédure de cette section, lisez les consignes de sécurité du *Guide d'information sur le produit*.

**REPLACER LA BATTERIE** — Si à maintes reprises vous devez réinitialiser les informations concernant l'heure et la date après avoir allumé l'ordinateur ou si l'heure et la date affichées au démarrage sont incorrectes, remplacez la batterie (reportez-vous à la page 88). Si la batterie ne fonctionne toujours pas correctement, contactez Dell (reportez-vous à la page 105).

## Problèmes de lecteur



**PRÉCAUTION** : Avant de commencer toute procédure de cette section, lisez les consignes de sécurité du *Guide d'information sur le produit*.

**VÉRIFIEZ QUE MICROSOFT® WINDOWS® RECONNAÎT LE LECTEUR** — Cliquez sur le bouton **Démarrer**, puis sur **Poste de travail**. Si le lecteur de disquette, de CD ou de DVD ne figure pas dans la liste, effectuez un balayage complet avec votre logiciel antivirus pour vérifier et supprimer les virus. Les virus empêchent parfois Windows de reconnaître le lecteur.

**TESTEZ LE LECTEUR** —

- Insérez une autre disquette, un autre CD ou un autre DVD pour éliminer la possibilité que le premier support soit défectueux.
- Insérez une disquette d'amorçage et redémarrez l'ordinateur.

**NETTOYEZ LE LECTEUR OU LE DISQUE** — Reportez-vous au fichier *d'aide de Dell Dimension*. Pour accéder aux fichiers d'aide, reportez-vous à la page 10.

**VÉRIFIEZ LES CONNEXIONS DES CÂBLES**

**RECHERCHEZ LE DÉPANNÉUR DE CONFLITS MATÉRIELS** — Reportez-vous à la page 46.

**EXÉCUTEZ DELL DIAGNOSTICS** — Reportez-vous à la page 40.

## Problèmes de lecteur de CD et de DVD

 **REMARQUE** : Il peut arriver que le lecteur de CD ou de DVD haute vitesse vibre et produise du bruit. Cela ne signifie en aucun cas que le lecteur ou le CD /DVD est défectueux.

 **REMARQUE** : En raison des différentes régions du monde entier et des différents formats de disque, certains titres DVD ne fonctionnent pas dans certains lecteurs DVD.

**RÉGLEZ LE VOLUME DE WINDOWS** —

- Cliquez sur l'icône représentant un haut-parleur, dans le coin inférieur droit de l'écran.
- Assurez-vous que vous avez monté le volume en cliquant sur la barre coulissante et en la faisant glisser vers le haut.
- Vérifiez que le son n'est pas mis en sourdine en cliquant sur les cases cochées.

**INSPECTEZ LES HAUT-PARLEURS ET LE CAISSON D'EXTRÊMES GRAVES** — Reportez-vous à la section «Problèmes de son et de haut-parleurs» à la page 33.

## Problèmes d'écriture sur un lecteur de CD/DVD-RW

**FERMEZ TOUS LES PROGRAMMES** — Le lecteur de CD/DVD-RW doit recevoir un flux régulier de données lors de l'écriture. Si ce flux est interrompu, une erreur se produit. Fermez tous les programmes avant de lancer l'écriture sur le CD/DVD-RW.

**DÉSACTIVEZ LE MODE VEILLE DANS WINDOWS AVANT DE LANCER L'ÉCRITURE SUR UN CD/DVD-RW** — Reportez-vous au fichier d'aide de *Dell Dimension* (reportez-vous à la page 10) ou lancez une recherche à l'aide du mot-clé *veille* dans l'Aide de Windows (voir la page 10) pour obtenir des informations sur les modes d'économie d'énergie.

## Problèmes d'unité de disque dur

### EXÉCUTEZ CHECK DISK —

- 1 Cliquez sur le bouton Démarrer, puis sur Poste de travail.
- 2 Cliquez avec le bouton droit sur Disque local C:.
- 3 Cliquez sur Propriétés.
- 4 Cliquez sur l'onglet Outils.
- 5 Sous Détection d'erreurs, cliquez sur Vérifier maintenant.
- 6 Cliquez sur Analyser et tenter la restauration des secteurs défectueux.
- 7 Cliquez sur Démarrer.

## Problèmes au niveau de la messagerie électronique, du modem et d'Internet



**PRÉCAUTION** : Avant de commencer toute procédure de cette section, lisez les consignes de sécurité du *Guide d'information sur le produit*.



**REMARQUE** : Connectez le modem uniquement à une prise téléphonique analogique. Le modem ne fonctionne pas s'il est connecté à un réseau téléphonique numérique.

**VÉRIFIEZ LES PARAMÈTRES DE SÉCURITÉ DE MICROSOFT OUTLOOK® EXPRESS** — Si vous ne pouvez pas ouvrir de pièces jointes électroniques :

- 1 Dans Outlook Express, cliquez sur Outils, sur Options, puis sur Sécurité.
- 2 Cliquez sur Interdire les pièces jointes pour supprimer la coche.

**VÉRIFIEZ LA CONNEXION DU CORDON TÉLÉPHONIQUE —****INSPECTEZ LA PRISE TÉLÉPHONIQUE —****CONNECTEZ DIRECTEMENT LE MODEM À UNE PRISE TÉLÉPHONIQUE MURALE —****UTILISEZ UNE LIGNE TÉLÉPHONIQUE DIFFÉRENTE —**

- Vérifiez que la ligne téléphonique est connectée à la prise jack du modem. (La prise jack comporte une étiquette verte ou bien une icône en forme de connecteur apparaît en regard de cette prise.)
- Insérez le connecteur de ligne téléphonique dans le modem jusqu'à ce que vous entendiez un déclic.
- Déconnectez la ligne téléphonique du modem et connectez-la à un téléphone. Attendez la tonalité.
- Si d'autres appareils téléphoniques partagent cette ligne, par exemple un répondeur téléphonique, un télécopieur, un parasurtenseur ou un séparateur de ligne, contournez-les et connectez le modem directement à la prise jack téléphonique murale avec la ligne téléphonique. Si vous utilisez une ligne qui mesure au moins 3 m (10 pieds), essayez une ligne plus courte.

**EXÉCUTEZ LES DIAGNOSTICS DE L'ASSISTANT DU MODEM —** Cliquez sur le bouton **Démarrer**, pointez sur **Tous les programmes**, puis cliquez sur **Assistant du modem**. Suivez les instructions qui s'affichent à l'écran pour identifier et résoudre les problèmes de modem. (L'Assistant du modem n'est pas disponible sur certains ordinateurs.)

**VÉRIFIEZ QUE LE MODEM COMMUNIQUE AVEC WINDOWS —**

- 1 Cliquez sur le bouton **Démarrer**, puis sur **Panneau de configuration**.
  - 2 Cliquez sur **Imprimantes et autres périphériques**.
  - 3 Cliquez sur **Options de modem et de téléphonie**.
  - 4 Cliquez sur l'onglet **Modems**.
  - 5 Cliquez sur le port COM de votre modem.
  - 6 Cliquez sur **Propriétés**, puis sur l'onglet **Diagnostics** et ensuite sur **Interroger le modem** pour vérifier que le modem communique avec Windows.
- Si toutes les commandes reçoivent des réponses, le modem fonctionne correctement.

**VÉRIFIEZ QUE VOUS ÊTES CONNECTÉ À INTERNET —** Assurez-vous que vous êtes bien abonné à un fournisseur d'accès Internet. Une fois le programme de messagerie électronique Outlook Express ouvert, cliquez sur **Fichier**. Si la case **Travailler hors connexion** est cochée, décochez-la, puis connectez-vous à Internet. Pour obtenir de l'aide, contactez votre fournisseur d'accès Internet.

## Messages d'erreur



**PRÉCAUTION :** Avant de commencer toute procédure de cette section, lisez les consignes de sécurité du *Guide d'information sur le produit*.

Si le message n'est pas répertorié, reportez-vous à la documentation du système d'exploitation ou du programme qui s'exécutait lorsque le message s'est affiché.



**A FILENAME CANNOT CONTAIN ANY OF THE FOLLOWING CHARACTERS: (UN NOM DE FICHIER NE PEUT CONTENIR AUCUN DES CARACTÈRES SUIVANTS :)** \ / : \* ? " < > | — N'utilisez pas ces caractères dans les noms de fichiers.

**UN FICHIER .DLL REQUIS EST INTROUVABLE** — Il manque un fichier essentiel au programme que vous essayez d'ouvrir. Pour supprimer, puis réinstaller le programme :

- 1 Cliquez sur le bouton **Démarrer**, sur **Panneau de configuration**, puis sur **Ajout/Suppression de programmes**.
- 2 Sélectionnez le programme à supprimer.
- 3 Cliquez sur l'icône **Modification/Suppression de programmes**.
- 4 Reportez-vous à la documentation du programme pour obtenir les instructions d'installation.

**La lettre de lecteur : \ N'EST PAS ACCESSIBLE. LE PÉRIPHÉRIQUE N'EST PAS PRÊT** — Le lecteur ne peut pas lire la disquette. Insérez une disquette dans le lecteur et réessayez.

**INTRODUISEZ UN SUPPORT AMORÇABLE** — Introduisez une disquette ou un CD amorçable.

**ERREUR DISQUE NON-SYSTÈME** — Retirez la disquette du lecteur et redémarrez l'ordinateur.

**MÉMOIRE OU RESSOURCES INSUFFISANTES. FERMEZ CERTAINS PROGRAMMES D'APPLICATION ET RÉESSEYER** — Fermez toutes les fenêtres et ouvrez le programme de votre choix. Dans certains cas, il est nécessaire de redémarrer l'ordinateur pour restaurer les ressources disponibles. Le cas échéant, exécutez le programme que vous souhaitez utiliser en premier.

**SYSTÈME D'EXPLOITATION INTROUVABLE** — Contactez Dell (reportez-vous à la page 105).

## Problèmes du périphérique IEEE 1394



**PRÉCAUTION** : Avant de commencer toute procédure de cette section, lisez les consignes de sécurité du *Guide d'information sur le produit*.

**ASSUREZ-VOUS QUE LE CÂBLE DU PÉRIPHÉRIQUE IEEE 1394 EST CORRECTEMENT INSÉRÉ DANS LE PÉRIPHÉRIQUE ET DANS LE CONNECTEUR DE L'ORDINATEUR**

**ASSUREZ-VOUS QUE LE PÉRIPHÉRIQUE IEEE 1394 EST RECONNU PAR WINDOWS —**

- 1 Cliquez sur le bouton Démarrer, puis sur Panneau de configuration.
- 2 Cliquez sur Imprimantes et autres périphériques.  
Si votre périphérique IEEE 1394 est répertorié, Windows le reconnaît.

**SI VOUS RENCONTREZ DES PROBLÈMES AVEC UN PÉRIPHÉRIQUE IEEE 1394 FOURNI PAR DELL —**

Contactez Dell (reportez-vous à la page 105).

**SI VOUS RENCONTREZ DES PROBLÈMES LORS DE L'UTILISATION D'UN PÉRIPHÉRIQUE IEEE 1394 NON FOURNI PAR DELL —** Contactez le fabricant du périphérique IEEE 1394.

## Problèmes de clavier



**PRÉCAUTION :** Avant de commencer toute procédure de cette section, lisez les consignes de sécurité du *Guide d'information sur le produit*.

**VÉRIFIEZ LE CÂBLE DU CLAVIER —**

- Assurez-vous que le câble du clavier est fermement connecté à l'ordinateur.
- Arrêtez l'ordinateur (reportez-vous à la page 47), reconnectez le câble du clavier comme indiqué sur le schéma de configuration de votre ordinateur, puis redémarrez l'ordinateur.
- Examinez le connecteur de câble pour voir si des broches sont pliées ou brisées et si des fils sont endommagés ou éraillés. Redressez les broches pliées.
- Débranchez les câbles d'extension du clavier et connectez le clavier directement à l'ordinateur.

**TESTEZ LE CLAVIER —** Connectez un clavier en bon état de marche à l'ordinateur et essayez-le.

**EXÉCUTEZ LE DÉPANNEUR DES CONFLITS MATÉRIELS —** Reportez-vous à la page 46.

## Problèmes de blocages et logiciels



**PRÉCAUTION :** Avant de commencer toute procédure de cette section, lisez les consignes de sécurité du *Guide d'information sur le produit*.

### L'ordinateur ne démarre pas

**VÉRIFIEZ LES VOYANTS DE DIAGNOSTIC —** Reportez-vous à la page 37.

**ASSUREZ-VOUS QUE LE CÂBLE D'ALIMENTATION EST CORRECTEMENT CONNECTÉ À L'ORDINATEUR ET À LA PRISE SECTEUR**

## L'ordinateur ne répond plus



**AVIS** : Vous pouvez perdre des données si vous n'arrivez pas à arrêter correctement le système d'exploitation.

**ÉTEIGNEZ L'ORDINATEUR** — Si vous n'obtenez aucune réponse lorsque vous appuyez sur une touche du clavier ou lorsque vous déplacez la souris, appuyez sur le bouton d'alimentation et maintenez-le enfoncé pendant au moins 8 à 10 secondes jusqu'à ce que l'ordinateur s'éteigne. Redémarrez l'ordinateur.

## Un programme ne répond plus

### QUITTEZ LE PROGRAMME —

- 1 Appuyez simultanément sur <Ctrl><Maj><Échap>.
- 2 Cliquez sur **Applications**.
- 3 Cliquez sur le programme qui ne répond plus.
- 4 Cliquez sur **Fin de tâche**.

## Un programme se plante sans cesse



**REMARQUE** : Tout logiciel inclut généralement des instructions d'installation dans la documentation ou sur la disquette ou le CD qui l'accompagne.

**CONSULTEZ LA DOCUMENTATION DU LOGICIEL** — Si nécessaire, désinstallez puis réinstallez le programme.

## Un programme est conçu pour une version antérieure du système d'exploitation Windows

### EXÉCUTEZ L'ASSISTANT COMPATIBILITÉ DES PROGRAMMES —

L'Assistant Compatibilité des programmes configure un programme pour qu'il fonctionne dans un environnement proche des environnements des systèmes d'exploitation non Windows XP.

- 1 Cliquez sur le bouton **Démarrer**, pointez sur **Tous les programmes** → **Accessoires**, puis cliquez sur **Assistant Compatibilité des programmes**.
- 2 Dans l'écran d'accueil, cliquez sur **Suivant**.
- 3 Suivez les instructions qui s'affichent à l'écran.

## Un écran bleu uni apparaît

**ÉTEIGNEZ L'ORDINATEUR** — Si vous n'obtenez aucune réponse lorsque vous appuyez sur une touche du clavier ou lorsque vous déplacez la souris, appuyez sur le bouton d'alimentation et maintenez-le enfoncé pendant au moins 8 à 10 secondes jusqu'à ce que l'ordinateur s'éteigne. Redémarrez l'ordinateur.

## Autres problèmes logiciels

### VÉRIFIEZ LA DOCUMENTATION DU LOGICIEL OU CONTACTEZ LE FABRICANT POUR OBTENIR DES INFORMATIONS DE DÉPANNAGE —

- Assurez-vous que le programme est compatible avec le système d'exploitation installé sur votre ordinateur.
- Assurez-vous que l'ordinateur est conforme aux exigences matérielles requises pour que le logiciel fonctionne. Reportez-vous à la documentation du logiciel pour de plus amples informations.
- Assurez-vous que le programme est correctement installé et configuré.
- Vérifiez que les pilotes de périphérique n'entrent pas en conflit avec le programme.
- Le cas échéant, supprimez, puis réinstallez le programme.

### SAUVEGARDEZ IMMÉDIATEMENT VOS FICHIERS

### UTILISEZ UN PROGRAMME DE RECHERCHE DES VIRUS POUR VÉRIFIER LE DISQUE DUR, LES DISQUETTES OU LES CD

### ENREGISTREZ ET FERMEZ TOUS LES FICHIERS OU PROGRAMMES OUVERTS ET ARRÊTEZ VOTRE ORDINATEUR À L'AIDE DU MENU DÉMARRER

## Problèmes de mémoire



**PRÉCAUTION** : Avant de commencer toute procédure de cette section, lisez les consignes de sécurité du *Guide d'information sur le produit*.

### SI LE MESSAGE « MÉMOIRE INSUFFISANTE » S'AFFICHE —

- Enregistrez et fermez tous les fichiers ouverts et quittez tous les programmes en cours d'exécution que vous n'utilisez pas pour voir si cela permet de résoudre le problème.
- Reportez-vous à la documentation du logiciel pour prendre connaissance des besoins en mémoire minimum. Si nécessaire, installez de la mémoire supplémentaire (reportez-vous à la page 57).
- Réinstallez les modules de mémoire pour vous assurer que votre ordinateur communique correctement avec la mémoire (reportez-vous à la page 57).
- Exécutez Dell Diagnostics (reportez-vous à la page 40).

### SI VOUS RENCONTREZ D'AUTRES PROBLÈMES DE MÉMOIRE —

- Réinstallez les modules de mémoire pour vous assurer que votre ordinateur communique correctement avec la mémoire (reportez-vous à la page 57).
- Assurez-vous de suivre les consignes d'installation de la mémoire (reportez-vous à la page 57).
- Votre ordinateur Dell Dimension™ prend en charge la mémoire DDR2. Pour plus d'informations sur le type de mémoire pris en charge par votre ordinateur, reportez-vous à la section «Mémoire» à la page 91.
- Exécutez Dell Diagnostics (reportez-vous à la page 40).

## Problèmes de souris



**PRÉCAUTION** : Avant de commencer toute procédure de cette section, lisez les consignes de sécurité du *Guide d'information sur le produit*.

**NETTOYEZ LA SOURIS** — Reportez-vous au fichier *d'aide de Dell Dimension* pour les instructions de nettoyage de la souris. Pour accéder au fichier d'aide, reportez-vous à la page 10.

### VÉRIFIEZ LE CÂBLE DE LA SOURIS —

- 1 Examinez le connecteur de câble pour voir si des broches sont pliées ou brisées et si des fils sont endommagés ou éraillés. Redressez les broches pliées.
- 2 Débranchez les câbles d'extension de la souris, s'ils sont utilisés, et connectez la souris directement à l'ordinateur.
- 3 Arrêtez l'ordinateur (reportez-vous à la page 47), reconnectez le câble de la souris comme indiqué sur le schéma de configuration de votre ordinateur, puis redémarrez l'ordinateur.

### REDÉMARREZ L'ORDINATEUR —

- 1 Appuyez simultanément sur <Ctrl><Échap> pour afficher le menu **Démarrer**.
- 2 Tapez **u**, appuyez sur les touches de direction du clavier pour mettre en surbrillance **Arrêt** ou **Mise hors tension**, puis appuyez sur <Entrée>.
- 3 Une fois l'ordinateur hors tension, reconnectez le câble de la souris comme indiqué sur le schéma de configuration de l'ordinateur.
- 4 Démarrez l'ordinateur.

**TESTEZ LA SOURIS** — Connectez une souris en bon état de marche à l'ordinateur et essayez-la.

### VÉRIFIEZ LES PARAMÈTRES DE LA SOURIS —

- 1 Cliquez sur le bouton **Démarrer**, sur **Panneau de configuration**, puis sur **Imprimantes et autres périphériques**.
- 2 Cliquez sur **Souris**.
- 3 Réglez les paramètres.

**REINSTALLEZ LE PILOTE DE LA SOURIS** — Reportez-vous à la page 43.

**EXÉCUTEZ LE DÉPANEUR DES CONFLITS MATÉRIELS** — Reportez-vous à la page 46.

## Problèmes de réseau



**PRÉCAUTION** : Avant de commencer toute procédure de cette section, lisez les consignes de sécurité du *Guide d'information sur le produit*.

**EXAMINEZ LE CONNECTEUR DU CÂBLE RÉSEAU** — Assurez-vous que le câble réseau est correctement inséré dans le connecteur réseau situé à l'arrière de l'ordinateur et à la prise réseau.

**VÉRIFIEZ LES VOYANTS RÉSEAU À L'ARRIÈRE DE L'ORDINATEUR** — Si le voyant d'intégrité de la liaison est éteint, aucune communication réseau n'est établie. Remplacez le câble de réseau. Pour une description des voyants réseau, reportez-vous à la section «Connecteurs» à la page 93.

**REDÉMARREZ L'ORDINATEUR ET RECONNECTEZ-VOUS AU RÉSEAU**

**VÉRIFIEZ LES PARAMÈTRES DU RÉSEAU** — Contactez votre administrateur de réseau ou la personne chargée de la configuration du réseau pour vérifier que vos paramètres sont corrects et que le réseau fonctionne.

**EXÉCUTEZ LE DÉPANEUR DES CONFLITS MATÉRIELS** — Reportez-vous à la page 46.

## Problèmes d'alimentation



**PRÉCAUTION** : Avant de commencer toute procédure de cette section, lisez les consignes de sécurité du *Guide d'information sur le produit*.

**SI LE VOYANT D'ALIMENTATION EST VERT ET L'ORDINATEUR NE RÉPOND PAS** — Reportez-vous à la section «Voyants de diagnostic» à la page 37.

**SI LE VOYANT D'ALIMENTATION EST VERT CLIGNOTANT** — L'ordinateur est en mode Veille. Pour revenir au fonctionnement normal, appuyez sur une touche du clavier, déplacez la souris ou appuyez sur le bouton d'alimentation.

**SI LE VOYANT D'ALIMENTATION EST ÉTEINT** — L'ordinateur est éteint ou n'est pas alimenté.

- Rebranchez le câble d'alimentation dans le connecteur d'alimentation situé à l'arrière de l'ordinateur et dans la prise secteur.
- Si l'ordinateur est connecté à une multiprise, vérifiez qu'elle est branchée à une prise secteur et qu'elle est allumée. Contournez également les parasurtenseurs, les multiprises et les câbles d'extension d'alimentation pour vérifier que l'ordinateur est bien sous tension.
- Assurez-vous que la prise électrique fonctionne en la testant à l'aide d'un autre appareil, une lampe par exemple.
- Assurez-vous que le câble d'alimentation principale et le câble du panneau avant sont solidement connectés à la carte système (reportez-vous à la page 56).

**SI LE VOYANT D'ALIMENTATION EST AMBRE CLIGNOTANT** — L'ordinateur est alimenté, mais un problème d'alimentation interne est probablement survenu.

- Assurez-vous que le commutateur de sélection de tension (reportez-vous à la page 51) est bien réglé sur la tension secteur disponible dans votre région (le cas échéant).
- Assurez-vous que le câble d'alimentation du processeur (reportez-vous à la page 56) est solidement connecté à la carte système.

**SI LE VOYANT D'ALIMENTATION EST AMBRE ET CONSTANT** — Un périphérique peut être défaillant ou mal installé.

- Retirez et réinstallez les modules de mémoire (reportez-vous à la page 57).
- Retirez et réinstallez toutes les cartes (reportez-vous à la page 60).
- Retirez et réinstallez la carte graphique, le cas échéant (reportez-vous à la page 60).

**ÉLIMINEZ LES SOURCES D'INTERFÉRENCES** — Les éventuelles causes d'interférences sont entre autres :

- Les câbles d'extension du clavier, de la souris et de l'alimentation
- Un trop grand nombre de périphériques branchés sur une multiprise
- Plusieurs multiprises connectées à la même prise secteur

## Problèmes d'imprimante

 **PRÉCAUTION** : Avant de commencer toute procédure de cette section, lisez les consignes de sécurité du *Guide d'information sur le produit*.

 **REMARQUE** : Si vous avez besoin d'une assistance technique pour votre imprimante, contactez le fabricant.

**CONSULTEZ LA DOCUMENTATION DE L'IMPRIMANTE** — Reportez-vous à la documentation de l'imprimante pour obtenir des informations de configuration et de dépannage.

**VÉRIFIEZ QUE L'IMPRIMANTE EST ALLUMÉE****VÉRIFIEZ LA CONNEXION DES CÂBLES DE L'IMPRIMANTE —**

- Reportez-vous à la documentation de l'imprimante pour obtenir des informations sur la connexion des câbles.
- Assurez-vous que les câbles de l'imprimante sont solidement connectés à l'imprimante et à l'ordinateur (reportez-vous à la page 11).

**TESTEZ LA PRISE SECTEUR —** Vérifiez que la prise de courant fonctionne en la testant avec un autre appareil, comme une lampe.

**VÉRIFIEZ QUE L'IMPRIMANTE EST RECONNUE PAR WINDOWS —**

- 1 Cliquez sur le bouton **Démarrer**, sur **Panneau de configuration**, puis sur **Imprimantes et autres périphériques**.
- 2 Cliquez sur **Afficher les imprimantes ou les télécopieurs installés**.  
Si l'imprimante apparaît dans la liste, cliquez avec le bouton droit sur l'icône la représentant.
- 3 Cliquez sur **Propriétés**, puis sur l'onglet **Ports**. Pour une imprimante parallèle, vérifiez que le **port d'impression** est défini sur **LPT1** (Port de l'imprimante). Pour une imprimante USB, vérifiez que le **port d'impression** est défini sur **USB**.

**RÉINSTALLEZ LE PILOTE DE L'IMPRIMANTE —** Consultez la documentation de l'imprimante pour obtenir des instructions.

## Problèmes de scanner



**PRÉCAUTION :** Avant de commencer toute procédure de cette section, lisez les consignes de sécurité du *Guide d'information sur le produit*.



**REMARQUE :** Si vous avez besoin d'une assistance technique pour votre scanner, contactez le fabricant.

**CONSULTEZ LA DOCUMENTATION DU SCANNER —** Reportez-vous à la documentation du scanner pour obtenir des informations de configuration et de dépannage.

**DÉVERROUILLEZ LE SCANNER —** Vérifiez que votre scanner est déverrouillé, s'il comporte un bouton ou une languette de verrouillage.

**REDÉMARREZ L'ORDINATEUR ET RÉESSEYEZ**



#### **VÉRIFIEZ LA CONNEXION DES CÂBLES —**

- Reportez-vous à la documentation du scanner pour obtenir des informations sur la connexion des câbles.
- Assurez-vous que les câbles du scanner sont solidement connectés au scanner et à l'ordinateur.

#### **ASSUREZ-VOUS QUE LE SCANNER EST RECONNU PAR MICROSOFT WINDOWS —**

- 1 Cliquez sur le bouton Démarrer, sur **Panneau de configuration**, puis sur **Imprimantes et autres périphériques**.
- 2 Cliquez sur **Scanners et appareils-photo**.  
Si votre scanner est répertorié, Windows le reconnaît.

**RÉINSTALLEZ LE PILOTE DU SCANNER —** Consultez la documentation du scanner pour obtenir des instructions

## **Problèmes de son et de haut-parleurs**



**PRÉCAUTION :** Avant de commencer toute procédure de cette section, lisez les consignes de sécurité du *Guide d'information sur le produit*.

### **Les haut-parleurs n'émettent aucun son**



**REMARQUE :** Le volume de certains lecteurs MP3 annule l'effet du paramètre de volume de Windows. Si vous avez écouté des chansons au format MP3, vérifiez que vous n'avez pas baissé ou augmenté le volume.

**VÉRIFIEZ LA CONNEXION DES CÂBLES DES HAUT-PARLEURS —** Vérifiez que les haut-parleurs sont connectés comme indiqué sur le schéma de configuration fourni avec les haut-parleurs. Si vous avez acheté une carte son, assurez-vous que les haut-parleurs sont bien reliés à la carte.

#### **ASSUREZ-VOUS QUE LE CAISSON D'EXTRÊMES GRAVES ET LES HAUT-PARLEURS SONT ALLUMÉS —**

Reportez-vous au schéma de configuration fourni avec les haut-parleurs. Si vos haut-parleurs sont dotés de commandes de volume, réglez le volume, les basses ou les aigus pour éliminer les distortions.

**RÉGLEZ LE VOLUME DE WINDOWS —** Cliquez ou double-cliquez sur l'icône haut-parleur dans le coin inférieur droit de l'écran. Assurez-vous d'avoir monté le volume et que le son n'est pas mis en sourdine.

**DÉCONNECTEZ LES ÉCOUTEURS DU CONNECTEUR D'ÉCOUTEUR —** Le son des haut-parleurs est automatiquement désactivé lorsque les écouteurs sont connectés au connecteur d'écouteur du panneau avant de l'ordinateur.

**TESTEZ LA PRISE SECTEUR** — Vérifiez que la prise de courant fonctionne en la testant avec un autre appareil, comme une lampe.

**ÉLIMINEZ LES SOURCES POTENTIELLES D'INTERFÉRENCES** — Éteignez les ventilateurs, tubes au néon ou lampes halogènes proches afin de vérifier s'ils produisent des interférences.

**EXÉCUTEZ LES DIAGNOSTICS DU HAUT-PARLEUR**

**RÉINSTALLEZ LE PILOTE DE SON** — Reportez-vous à la page 43.

**EXÉCUTEZ LE DÉPANNEUR DES CONFLITS MATÉRIELS** — Reportez-vous à la page 46.

## Aucun son émis par le casque

**VÉRIFIEZ LA CONNEXION DES CÂBLES DU MONITEUR** — Assurez-vous que le câble du casque est solidement connecté au connecteur de casque (reportez-vous à la page 49).

**RÉGLEZ LE VOLUME DE WINDOWS** — Cliquez ou double-cliquez sur l'icône haut-parleur dans le coin inférieur droit de l'écran. Assurez-vous d'avoir monté le volume et que le son n'est pas mis en sourdine.

## Problèmes de vidéo et de moniteur



**PRÉCAUTION** : Avant de commencer toute procédure de cette section, lisez les consignes de sécurité du *Guide d'information sur le produit*.



**REMARQUE** : Reportez-vous à la documentation du moniteur pour consulter les procédures de dépannage.

### Si l'écran est vide

**CONNECTEZ LE MONITEUR AU BON CONNECTEUR VIDÉO** — Si le connecteur vidéo intégré est recouvert d'un capuchon, ne le retirez pas pour connecter le moniteur ou celui-ci ne fonctionnera pas. Connectez votre moniteur au connecteur vidéo sur la carte graphique.

#### **VÉRIFIEZ LA CONNEXION DES CÂBLES DU MONITEUR —**

- Assurez-vous que le câble de la carte graphique est connecté comme indiqué sur le schéma de configuration de votre ordinateur.
- Si vous utilisez un câble d'extension pour la carte graphique et que le fait de retirer ce câble résout le problème, le câble est défectueux.
- Changez les câbles d'alimentation de l'ordinateur et du moniteur pour déterminer si le câble d'alimentation est défectueux.
- Examinez le connecteur pour voir si des broches sont pliées ou brisées. (Certaines broches doivent normalement manquer sur les connecteurs du câble du moniteur)

**VÉRIFIEZ LE VOYANT D'ALIMENTATION DU MONITEUR —** Si le voyant d'alimentation est éteint, appuyez fermement sur le bouton pour vous assurer que le moniteur est sous tension. Si le voyant d'alimentation est allumé ou s'il clignote, le moniteur est alimenté. Si le voyant d'alimentation clignote, appuyez sur une touche du clavier ou déplacez la souris.

**TESTEZ LA PRISE SECTEUR —** Vérifiez que la prise de courant fonctionne en la testant avec un autre appareil, comme une lampe.

**VÉRIFIEZ LES VOYANTS DE DIAGNOSTIC —** Reportez-vous à la page 37.

**EXÉCUTEZ DELL DIAGNOSTICS —** Reportez-vous à la page 40.

## **Si l'écran est difficile à lire**

**VÉRIFIEZ LES PARAMÈTRES DU MONITEUR —** Reportez-vous à la documentation du moniteur pour obtenir les instructions relatives au réglage du contraste et de la luminosité, à la démagnétisation du moniteur et à l'exécution de l'autotest.

**ÉLOIGNEZ LE CAISSON D'EXTRÊMES GRAVES DU MONITEUR —** Si votre système de haut-parleurs inclut un caisson d'extrêmes graves, vérifiez qu'il se trouve à au moins 60 cm (2 pieds) de distance du moniteur.

**ÉLOIGNEZ LE MONITEUR DES SOURCES D'ALIMENTATION ÉLECTRIQUES EXTERNES —** Les ventilateurs, tubes au néon, lampes halogènes et autres appareils électriques peuvent produire des interférences sur l'image de l'écran. Éteignez les appareils à proximité pour vérifier s'ils produisent des interférences.

**FAITES PIVOTER LE MONITEUR AFIN QU'IL NE SOIT PLUS EXPOSÉ AUX RAYONS DU SOLEIL NI AUX ÉVENTUELLES INTERFÉRENCES**

### **RÉGLEZ LES PARAMÈTRES D'AFFICHAGE DE WINDOWS —**

- 1** Cliquez sur le bouton **Démarrer**, puis sur **Panneau de configuration** et sur **Apparence et thèmes**.
- 2** Cliquez sur **Affichage**, puis sur l'onglet **Paramètres**.
- 3** Essayez différents paramètres de **Résolution de l'écran** et **Qualité couleur**.

# Dépannage avancé

## Voyants de diagnostic

 **PRÉCAUTION** : Avant de commencer toute procédure de cette section, lisez les consignes de sécurité du *Guide d'information sur le produit*.







Afin de vous aider à résoudre vos problèmes, votre ordinateur est muni de quatre voyants, «A», «B», «C» et «D», situés sur le panneau arrière (reportez-vous à la page 51). Ces voyants peuvent être jaunes ou verts. Si l'ordinateur démarre normalement, les voyants clignotent. Après le démarrage de l'ordinateur, les quatre voyants sont vert uni. Si l'ordinateur ne fonctionne pas correctement, la couleur et la séquence des voyants permettent d'identifier le problème.



Séquence des voyants	Description du problème	Solution proposée
 A B C D	L'ordinateur est en condition d'arrêt normale ou une panne est survenue avant le BIOS.	Raccordez l'ordinateur à une prise secteur qui fonctionne et appuyez sur le bouton d'alimentation.

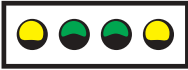

 = jaune

 = vert

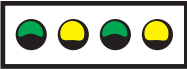

 = éteint

Séquence des voyants	Description du problème	Solution proposée
 <p>A B C D</p>	<p>Les modules de mémoire sont détectés, mais une panne de mémoire est survenue.</p>	<ul style="list-style-type: none"> <li>• Si un module de mémoire est installé, réinstallez-le (reportez-vous à la page 57) et redémarrez l'ordinateur.</li> <li>• Si deux ou plusieurs modules de mémoire ont été installés, retirez les modules, réinstallez un module (reportez-vous à la page 57), puis redémarrez l'ordinateur. Si l'ordinateur redémarre normalement, réinstallez un autre module. Répétez cette procédure jusqu'à identification du module défectueux ou réinstallation de tous les modules sans erreur.</li> <li>• Si possible, installez une mémoire en bon état de marche du même type dans l'ordinateur (reportez-vous à la page 57).</li> <li>• Si le problème persiste, contactez Dell (reportez-vous à la page 105).</li> </ul>
 <p>A B C D</p>	<p>Une défaillance de la carte graphique semble s'être produite.</p>	<ul style="list-style-type: none"> <li>• Si l'ordinateur est doté d'une carte graphique, retirez la carte, réinstallez-la (reportez-vous à la page 60), puis redémarrez l'ordinateur.</li> <li>• Si le problème persiste, installez une carte graphique qui fonctionne et redémarrez l'ordinateur.</li> <li>• Si le problème persiste ou si l'ordinateur est doté d'une carte graphique intégrée, contactez Dell (reportez-vous à la page 105).</li> </ul>
 <p>A B C D</p>	<p>Panne possible de lecteur de disquette ou de disque dur.</p>	<p>Réinstallez tous les câbles de données et d'alimentation, puis redémarrez l'ordinateur.</p>
<p>  = jaune   = vert   = éteint </p>		

Séquence des voyants	Description du problème	Solution proposée
 <p>A B C D</p>	Panne USB possible.	Réinstallez tous les périphériques USB, vérifiez la connexion des câbles, puis redémarrez l'ordinateur.
 <p>A B C D</p>	Les modules de mémoire sont détectés, mais une erreur de configuration de mémoire ou de compatibilité est survenue.	<ul style="list-style-type: none"> <li>• Vérifiez qu'il n'existe aucune exigence particulière de placement des modules et des connecteurs de mémoire (reportez-vous à la page 57).</li> <li>• Assurez-vous que les modules de mémoire que vous installez sont compatibles avec l'ordinateur (reportez-vous à la page 57).</li> <li>• Si le problème persiste, contactez Dell (reportez-vous à la page 105).</li> </ul>
 <p>A B C D</p>	Panne possible de carte d'extension.	<ol style="list-style-type: none"> <li><b>1</b> Déterminez si un conflit existe en retirant une carte (pas la carte graphique) et en redémarrant l'ordinateur (reportez-vous à la page 60).</li> <li><b>2</b> Si le problème persiste, réinstallez la carte que vous venez de retirer, retirez une autre carte, puis redémarrez l'ordinateur.</li> <li><b>3</b> Répétez cette procédure pour chaque carte. Si l'ordinateur démarre normalement, dépannez la dernière carte retirée de l'ordinateur pour résoudre les conflits de ressources (reportez-vous à la section «Résolution des incompatibilités logicielles et matérielles» à la page 46).</li> <li><b>4</b> Si le problème persiste, contactez Dell (reportez-vous à la page 105).</li> </ol>

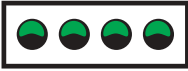
-  = jaune
-  = vert
-  = éteint

Séquence des voyants	Description du problème	Solution proposée
 A B C D	Autre panne possible.	<ul style="list-style-type: none"> <li>Assurez-vous que les câbles partant du disque dur, du lecteur de CD et de DVD sont correctement connectés à la carte système (reportez-vous à la page 56).</li> <li>Si un message d'erreur signalant un problème avec un périphérique (lecteur de disquette ou disque dur) s'affiche, vérifiez que le périphérique fonctionne correctement.</li> <li>Le système d'exploitation tente de démarrer à partir d'un périphérique (lecteur de disquette ou disque dur) ; vérifiez dans le programme de configuration du système (reportez-vous à la page 95) que la séquence de démarrage est correcte pour les périphériques installés sur l'ordinateur.</li> <li>Si le problème persiste, contactez Dell (reportez-vous à la page 105).</li> </ul>
 A B C D	L'ordinateur fonctionne normalement après le POST.	Aucune.

 = jaune  
 = vert  
 = éteint

## Dell Diagnostics

**⚠ PRÉCAUTION :** Avant de commencer toute procédure de cette section, lisez les consignes de sécurité du *Guide d'information sur le produit*.

Si vous rencontrez un problème avec votre ordinateur, procédez aux vérifications décrites dans la section «Résolution des problèmes» à la page 21 et exécutez Dell Diagnostics avant de contacter Dell pour obtenir une assistance technique.

**➡ AVIS :** Dell Diagnostics ne fonctionne qu'avec les ordinateurs Dell™.

- 1 Mettez votre ordinateur sous tension (ou redémarrez-le).
- 2 Lorsque le logo DELL™ apparaît, appuyez immédiatement sur <F12>.



Si vous attendez trop longtemps et que le logo du système d'exploitation apparaît, patientez jusqu'à ce que le bureau de Microsoft® Windows® s'affiche. Éteignez alors l'ordinateur (reportez-vous à la page 47) et faites une nouvelle tentative.

- 3 Lorsque la liste des périphériques d'amorçage s'affiche, sélectionnez **Amorcez sur la partition de l'utilitaire** et appuyez sur <Entrée>.
- 4 Lorsque le **menu principal** de Dell Diagnostics apparaît, sélectionnez le test à effectuer (reportez-vous à la page 41).

## Menu principal de Dell Diagnostics

- 1 Une fois Dell Diagnostics chargé et l'écran du **menu principal** affiché, cliquez sur le bouton correspondant à l'option souhaitée.

Option	Fonction
Express Test (Test rapide)	Exécute un test rapide des périphériques. Ce test dure généralement entre 10 et 20 minutes et n'exige pas d'action de votre part. Lancez le <b>test rapide</b> en premier pour trouver le problème plus rapidement.
Extended Test (Test approfondi)	Exécute un test approfondi des périphériques. Ce test dure généralement une heure ou plus et vous demande de répondre régulièrement à des questions.
Custom Test (Test personnalisé)	Teste un périphérique spécifique. Vous pouvez personnaliser les tests à exécuter.
Symptom Tree (Arborescence des symptômes)	Répertorie les symptômes couramment rencontrés et permet de sélectionner un test en fonction du symptôme du problème.

- 2 Si un problème survient pendant un test, un message indiquant le code d'erreur et une description du problème s'affiche. Notez le code d'erreur et la description du problème et suivez les instructions.

Si vous ne pouvez pas résoudre le problème, contactez Dell (reportez-vous à la page 105).



**REMARQUE** : Le numéro de service de votre ordinateur s'affiche dans la partie supérieure de chaque écran de test. Lorsque vous contacterez le service technique de Dell, ce numéro de service vous sera demandé.

- 3 Si vous effectuez un test à partir de l'option **Test personnalisé** ou **Arborescence des symptômes**, cliquez sur l'onglet approprié décrit dans le tableau suivant pour en savoir plus.

Onglet	Fonction
Résultats	Affiche les résultats du test et les conditions d'erreur rencontrées.
Erreurs	Affiche les conditions d'erreur rencontrées, les codes d'erreur et la description du problème.

Onglet	Fonction
Aide	Décrit le test et peut indiquer les conditions requises pour exécuter le test.
Configuration	Affiche la configuration matérielle du périphérique sélectionné.  Dell Diagnostics obtient vos informations de configuration de tous les périphériques à partir du programme de configuration du système, de la mémoire et de divers tests internes, et les affiche dans la liste des périphériques située dans le volet gauche de l'écran. La liste des périphériques risque de ne pas afficher les noms de tous les composants installés sur votre ordinateur ou de tous les périphériques reliés à celui-ci.
Paramètres	Vous permet de personnaliser le test en modifiant ses paramètres.

- 4 Fermez l'écran de test pour revenir à l'écran du **menu principal**. Pour quitter Dell Diagnostics et redémarrer l'ordinateur, fermez l'écran du **menu principal**.

## Pilotes

### Qu'est-ce qu'un pilote ?

Un pilote est un programme qui contrôle un périphérique, tel qu'une imprimante, une souris ou un clavier. Tous les périphériques requièrent un pilote.

Un pilote joue le rôle de traducteur entre le périphérique et tous les autres programmes qui l'utilisent. Chaque périphérique utilise un ensemble de commandes spécialisées que seul son pilote reconnaît.

Lorsque Dell livre l'ordinateur, les pilotes requis sont déjà installés—aucune installation ou configuration supplémentaire n'est nécessaire.

De nombreux pilotes, tels que le pilote du clavier, sont fournis par le système d'exploitation Microsoft® Windows®. Il se peut que vous deviez installer des pilotes si :

- vous mettez à jour votre système d'exploitation ;
- vous réinstallez votre système d'exploitation ;
- vous connectez ou installez un nouveau périphérique.

### Identification des pilotes

Si vous rencontrez un problème avec un périphérique, identifiez si le pilote est la source du problème et, si nécessaire, mettez à jour le pilote.

- 1 Cliquez sur le bouton **Démarrer**, puis sur **Panneau de configuration**.
- 2 Sous **Choisissez une catégorie**, cliquez sur **Performances et maintenance**.

- 3 Cliquez sur **Système**.
- 4 Dans la fenêtre **Propriétés système**, cliquez sur l'onglet **Matériel**.
- 5 Cliquez sur **Gestionnaire de périphériques**.
- 6 Faites défiler la liste pour rechercher les périphériques dont l'icône est marquée d'un point d'exclamation (un cercle jaune avec un [!]).  
Si un point d'exclamation apparaît en regard du nom du périphérique, vous devrez réinstaller le pilote ou installer un nouveau pilote.

### Réinstallation des pilotes



**AVIS** : Le site Web de support de Dell à l'adresse [support.dell.com](http://support.dell.com) fournit les pilotes appropriés aux ordinateurs Dell™. Si vous installez des pilotes que vous avez obtenus par d'autres moyens, votre ordinateur risque de ne pas fonctionner correctement.

### Utilisation de la fonction Restauration des pilotes de périphériques de Windows XP

Si un problème se produit sur votre ordinateur après l'installation ou la mise à jour d'un pilote, utilisez la fonction de Restauration des pilotes de périphériques de Windows XP pour remplacer le pilote par la version précédemment installée.

- 1 Cliquez sur le bouton **Démarrer**, puis sur **Panneau de configuration**.
- 2 Sous **Choisissez une catégorie**, cliquez sur **Performances et maintenance**.
- 3 Cliquez sur **Système**.
- 4 Dans la fenêtre **Propriétés système**, cliquez sur l'onglet **Matériel**.
- 5 Cliquez sur **Gestionnaire de périphériques**.
- 6 Cliquez avec le bouton droit de la souris sur le périphérique pour lequel vous avez installé un nouveau pilote, puis cliquez sur **Propriétés**.
- 7 Cliquez sur l'onglet **Pilotes**.
- 8 Cliquez sur **Roll Back Driver** (Restauration des pilotes).

Si la fonction Restauration des pilotes de périphériques ne résout pas le problème, utilisez la fonction Restauration du système pour retourner à un état opérationnel de votre système d'exploitation antérieur à l'installation du nouveau pilote de périphérique.

## Restauration du système d'exploitation

Plusieurs méthodes de restauration du système d'exploitation sont disponibles :

- La fonction de restauration du système de Windows XP retourne votre ordinateur à un état de fonctionnement antérieur, sans affecter les fichiers de données.

- L'utilitaire Dell PC Restore de Symantec restaure votre disque dur à l'état de fonctionnement dans lequel il était lorsque vous avez acheté l'ordinateur. Dell PC Restore supprime de façon permanente toutes les données qui figurent sur le disque dur et supprime toutes les applications installées après que vous avez reçu l'ordinateur.

## Utilisation de la fonction Restauration du système Microsoft Windows XP

Le système d'exploitation Microsoft Windows XP comporte la fonction Restauration du système, qui vous permet de restaurer l'ordinateur à un état antérieur (sans affecter les fichiers de données) si les modifications apportées au matériel, aux logiciels ou à d'autres paramètres du système empêchent l'ordinateur de fonctionner correctement. Consultez le Centre d'aide et de support Windows pour plus d'informations sur l'utilisation de la fonction Restauration du système. Pour accéder à l'aide, reportez-vous à la page 10.



**AVIS :** Effectuez des sauvegardes régulières de vos fichiers de données. La fonction Restauration du système ne contrôle pas vos fichiers de données et ne permet pas de les récupérer.



**REMARQUE :** Les procédures présentées dans ce document concernent l'affichage par défaut de Windows. Par conséquent, elles risquent de ne pas fonctionner si votre ordinateur Dell™ est réglé sur le mode d'affichage classique de Windows.

### Création d'un point de restauration

- 1 Cliquez sur le bouton **Démarrer**, puis sur **Aide et support**.
- 2 Cliquez sur **Restauration du système**.
- 3 Suivez les instructions qui s'affichent à l'écran.

### Restauration de l'ordinateur à un état antérieur

Si des problèmes surviennent après l'installation d'un pilote de périphérique, utilisez la fonction Restauration des pilotes de périphériques (reportez-vous à la page 44) pour résoudre le problème. Si le problème persiste, utilisez la fonction Restauration du système.



**AVIS :** Avant de restaurer l'ordinateur à un état antérieur, enregistrez et fermez tous les fichiers ouverts et quittez tous les programmes en cours d'exécution. Ne modifiez, ouvrez ou supprimez pas des fichiers ou des programmes tant que la restauration du système n'est pas terminée.

- 1 Cliquez sur le bouton **Démarrer**, pointez sur **Tous les programmes** → **Accessoires** → **Outils système**, puis cliquez sur **Restauration du système**.
- 2 Vérifiez que l'option **Restaurer mon ordinateur à un état antérieur** est activée et cliquez sur **Suivant**.
- 3 Cliquez sur une date du calendrier à laquelle vous souhaitez restaurer votre ordinateur.

L'écran **Sélectionner un point de restauration** affiche un calendrier vous permettant de sélectionner des points de restauration. Toutes les dates du calendrier comportant des points de restauration apparaissent en gras.

- 4 Sélectionnez un point de restauration et cliquez sur **Suivant**.

Si une date du calendrier contient un seul point de restauration, ce dernier est sélectionné automatiquement. Si plusieurs points de restauration sont disponibles, cliquez sur celui que vous souhaitez utiliser.

**5** Cliquez sur **Suivant**.

L'écran **Restauration complète** apparaît une fois que la fonction Restauration du système termine la collecte de données et l'ordinateur redémarre.

**6** Une fois l'ordinateur redémarré, cliquez sur **OK**.

Pour changer de point de restauration, répétez les étapes précédentes en utilisant un autre point de restauration ou annulez la restauration.

### **Annulation de la dernière restauration du système**

➡ **AVIS** : Avant de procéder à l'annulation de la dernière restauration système, enregistrez et fermez tous les fichiers ouverts et quittez tous les programmes. Ne modifiez, ouvrez ou supprimez pas des fichiers ou des programmes tant que la restauration du système n'est pas terminée.

**1** Cliquez sur le bouton **Démarrer**, pointez sur **Tous les programmes**→ **Accessoires**→ **Outils système**, puis cliquez sur **Restauration du système**.

**2** Cliquez sur **Annuler ma dernière restauration** puis sur **Suivant**.

### **Utilisation de Dell PC Restore de Symantec**

N'utilisez Dell PC Restore de Symantec qu'en dernier ressort pour restaurer votre système d'exploitation. PC Restore restaure votre disque dur à l'état de fonctionnement dans lequel il était lorsque vous avez acheté l'ordinateur. Tous les programmes ou fichiers ajoutés depuis que vous avez reçu votre ordinateur—notamment les fichiers de données—sont définitivement supprimés du disque dur. Les documents, feuilles de calcul, messages électroniques, photos numériques et fichiers de musique constituent les fichiers de données. Si possible, sauvegardez toutes les données avant de lancer PC Restore.

➡ **AVIS** : PC Restore supprime définitivement toutes les données qui figurent sur le disque dur et supprime toutes les applications et pilotes installés après que vous avez reçu l'ordinateur. Si possible, sauvegardez toutes les données avant de lancer PC Restore.

Pour utiliser PC Restore :

**1** Allumez l'ordinateur.

Au cours du processus d'amorçage, une barre bleue portant la mention **www.dell.com** apparaît dans la partie supérieure de l'écran.

**2** Dès que cette barre bleue s'affiche, appuyez sur **<Ctrl><F11>**.

Si vous n'appuyez pas sur **<Ctrl><F11>** à temps, laissez l'ordinateur finir de redémarrer, puis redémarrez-le de nouveau.

➡ **AVIS** : Si vous ne voulez pas poursuivre l'utilisation de PC Restore, cliquez sur **Reboot (Redémarrer)** à l'étape suivante.

- 3 Dans l'écran qui apparaît ensuite, cliquez sur **Restaurer**.
- 4 Dans l'écran suivant, cliquez sur **Confirmer**.  
La restauration prend environ de 6 à 10 minutes.
- 5 Lorsque vous y êtes invité, cliquez sur **Terminer** pour redémarrer l'ordinateur.
-  **REMARQUE** : N'éteignez pas manuellement l'ordinateur. Cliquez sur **Terminer** et laissez l'ordinateur terminer le redémarrage.
- 6 Lorsque vous y êtes invité, cliquez sur **Oui**.  
L'ordinateur redémarre. Étant donné que l'ordinateur est restauré à son état de fonctionnement d'origine, les écrans qui apparaissent, tels que le Contrat de licence pour utilisateur final sont identiques à ceux qui s'étaient affichés au premier démarrage de l'ordinateur.
- 7 Cliquez sur **Suivant**.  
L'écran **Restauration du système** s'affiche, puis l'ordinateur redémarre.
- 8 Une fois l'ordinateur redémarré, cliquez sur **OK**.

### Activation de la Restauration du système

Si vous réinstallez Windows XP alors qu'il existe moins de 200 Mo d'espace disponible sur le disque dur, la fonction Restauration du système est automatiquement désactivée. Pour vérifier que la Restauration du système est activée :

- 1 Cliquez sur le bouton **Démarrer**, puis sur **Panneau de configuration**.
- 2 Cliquez sur **Performances et maintenance**.
- 3 Cliquez sur **Système**.
- 4 Cliquez sur l'onglet **Restauration du système**.
- 5 Vérifiez que la case **Turn off System Restore** (Désactiver la Restauration du système) n'est pas cochée.

## Résolution des incompatibilités logicielles et matérielles

Si un périphérique n'est pas détecté pendant la configuration du système d'exploitation ou est détecté mais n'est pas configuré correctement, utilisez le Dépanneur des conflits matériels pour résoudre cette incompatibilité.

Pour résoudre les problèmes d'incompatibilité à l'aide du Dépanneur des conflits matériels :

- 1 Cliquez sur le bouton **Démarrer**, puis sur **Aide et support**.
- 2 Entrez **Dépanneur des conflits matériels** dans le champ **Rechercher**, puis cliquez sur la flèche pour lancer la recherche.
- 3 Cliquez sur **Utilitaire de résolution des problèmes matériel** dans la liste **Résultats de la recherche**.
- 4 Dans la liste **Dépanneur des conflits matériels**, cliquez sur **Je dois résoudre un conflit matériel sur mon ordinateur**, puis sur **Suivant**.

# Retrait et installation de pièces

## Avant de commencer

Ce chapitre fournit les instructions de retrait et d'installation des composants de votre ordinateur. À moins d'indication contraire, les conditions suivantes doivent être remplies préalablement à chaque procédure :

- Vous avez effectué les étapes des sections «Mise hors tension de votre ordinateur» et «Avant toute intervention à l'intérieur de votre ordinateur».
- Vous avez lu les consignes de sécurité du *Guide d'information sur le produit Dell™*.
- Pour remettre un composant en place, effectuez la procédure de retrait dans l'ordre inverse.

## Outils recommandés

Les procédures mentionnées dans ce guide nécessitent les outils suivants :

- un petit tournevis à lame plate
- un tournevis cruciforme

## Mise hors tension de l'ordinateur



**AVIS :** Afin d'éviter toute perte de données, enregistrez et fermez tous les fichiers ouverts, puis quittez tous les programmes avant d'éteindre l'ordinateur.

- 1 Arrêt du système d'exploitation :
  - a Enregistrez et fermez tous les fichiers, quittez tous les programmes, cliquez sur le bouton **Démarrer**, puis sur **Arrêter l'ordinateur**.
  - b Dans la fenêtre **Arrêter l'ordinateur**, cliquez sur **Arrêter/Éteindre**.  
L'ordinateur s'éteint une fois le processus d'arrêt terminé.
- 2 Vérifiez que l'ordinateur et ses périphériques sont éteints. Si l'ordinateur et ses périphériques ne se sont pas éteints automatiquement lorsque vous avez arrêté le système d'exploitation, appuyez sur le bouton d'alimentation et maintenez-le enfoncé pendant 4 secondes.

## Avant d'intervenir à l'intérieur de votre ordinateur

Respectez les consignes de sécurité suivantes pour vous aider à protéger votre ordinateur de dommages éventuels et pour garantir votre sécurité personnelle.



**PRÉCAUTION** : Avant de commencer toute procédure de cette section, suivez les consignes de sécurité du *Guide d'information sur le produit*.



**PRÉCAUTION** : Manipulez les composants et les cartes avec précaution. Ne touchez pas les composants ou les contacts d'une carte. Tenez une carte par les bords ou par la languette de montage métallique. Tenez un composant, tel qu'un processeur par les bords et non par les broches.



**AVIS** : Seul un technicien de service certifié devrait effectuer les réparations sur votre ordinateur. Les dommages causés par une personne non agréée par Dell ne sont pas couverts par votre garantie.



**AVIS** : Lorsque vous débranchez un câble, tirez sur le connecteur ou sur la boucle prévue, mais jamais sur le câble lui-même. Certains câbles sont munis d'un connecteur à languettes de verrouillage ; si vous déconnectez un câble de ce type, appuyez vers l'intérieur sur les languettes avant de déconnecter le câble. Quand vous séparez les connecteurs en tirant dessus, veillez à les maintenir alignés pour ne pas plier de broches de connecteur. De même, lorsque vous connectez un câble, assurez-vous que les deux connecteurs sont bien orientés et alignés.



**AVIS** : Avant d'intervenir à l'intérieur de l'ordinateur, suivez les étapes ci-dessous pour éviter de l'endommager.

- 1 Mettez votre ordinateur hors tension (reportez-vous à la page 47).



**AVIS** : Pour déconnecter un câble de réseau, débranchez d'abord le câble de votre ordinateur, puis de la prise réseau murale.

- 2 Débranchez tous les fils de téléphone ou de télécommunication de l'ordinateur.
- 3 Déconnectez l'ordinateur et tous ses périphériques de leurs prises électriques, puis appuyez sur le bouton d'alimentation pour mettre la carte système à la masse.



**PRÉCAUTION** : Pour éviter tout risque d'électrocution, débranchez toujours l'ordinateur de la prise secteur avant d'ouvrir le capot.

- 4 Ouvrez le capot de l'ordinateur (reportez-vous à la page 54).



**AVIS** : Avant de toucher un élément à l'intérieur de votre ordinateur, mettez-vous à la terre en touchant une surface métallique non peinte, comme le panneau arrière de l'ordinateur. Pendant l'intervention à l'intérieur de l'ordinateur, touchez régulièrement une surface métallique non peinte pour dissiper l'électricité statique qui pourrait endommager les composants internes.



# Vues frontale et arrière de l'ordinateur

## Vue frontale

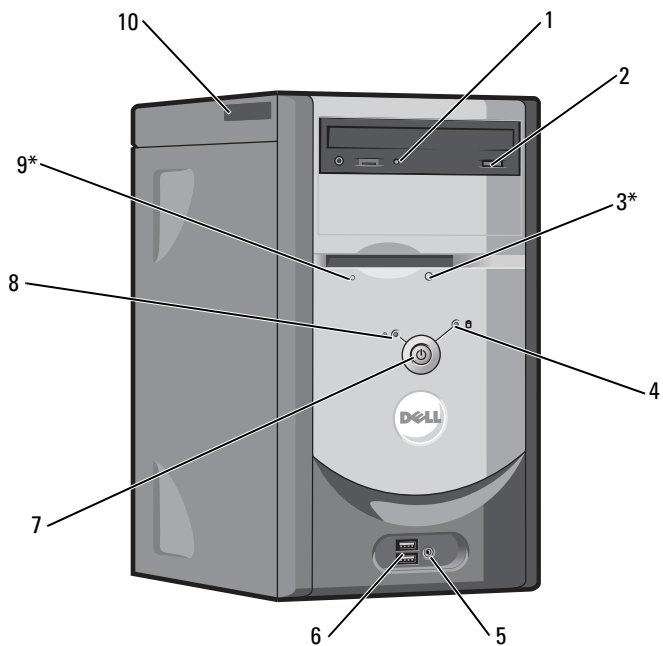

\*Sur les ordinateurs dotés d'un lecteur de disquette optionnel

1	voyant d'activité du lecteur de CD ou DVD	Le voyant du lecteur est allumé lorsque l'ordinateur lit des données du lecteur de CD ou DVD.
2	bouton d'éjection du lecteur de CD ou DVD	Appuyez sur ce bouton pour éjecter un disque du lecteur CD ou DVD.
3	bouton d'éjection du lecteur de disquette	Appuyez sur ce bouton pour éjecter une disquette du lecteur de disquette. (Sur les ordinateurs dotés d'un lecteur de disquette optionnel.)
4	voyant d'activité du disque dur	Le voyant s'allume lorsque l'ordinateur lit ou écrit des données sur l'unité de disque dur. Le voyant peut également être allumé lorsqu'un périphérique, comme le lecteur de CD, fonctionne.
5	connecteur de casque	Utilisez le connecteur pour casque pour connecter le casque et les haut-parleurs.
6	connecteurs USB 2.0 (2)	Utilisez les connecteurs USB frontaux pour les périphériques que vous connectez occasionnellement, comme une manette de jeu ou un appareil photo, ou pour des périphériques amorçables USB (reportez-vous à la section «Configuration du système» à la page 95 pour plus d'informations sur l'initialisation à partir de périphériques USB).  Il est recommandé d'utiliser les connecteurs USB situés à l'arrière pour les périphériques connectés en permanence, comme l'imprimante et le clavier.
7	bouton d'alimentation	Appuyez sur ce bouton pour allumer l'ordinateur.   <b>AVIS :</b> Pour éviter de perdre des données, n'utilisez pas le bouton d'alimentation pour éteindre l'ordinateur. Procédez plutôt à un arrêt du système d'exploitation.
8	voyant d'alimentation	Le voyant d'alimentation s'allume et clignote ou reste allumé, selon l'état : <ul style="list-style-type: none"> <li>• Éteint — L'ordinateur est éteint.</li> <li>• Vert fixe — L'ordinateur fonctionne normalement.</li> <li>• Vert clignotant — L'ordinateur fonctionne en mode d'économie d'énergie.</li> <li>• Orange clignotant ou fixe — Reportez-vous à la section «Problèmes d'alimentation» à la page 30.</li> </ul>
9	voyant d'activité du lecteur de disquette	Le voyant du lecteur de disquette s'allume lorsque l'ordinateur lit ou écrit des données sur le lecteur de disquette. Attendez que le voyant s'éteigne avant de retirer la disquette du lecteur.  (Sur les ordinateurs dotés d'un lecteur de disquette optionnel.)
10	numéro de service	Sert à identifier l'ordinateur lorsque vous accédez au site Web de support de Dell ou lorsque vous appelez le service de support technique.

## Vue arrière

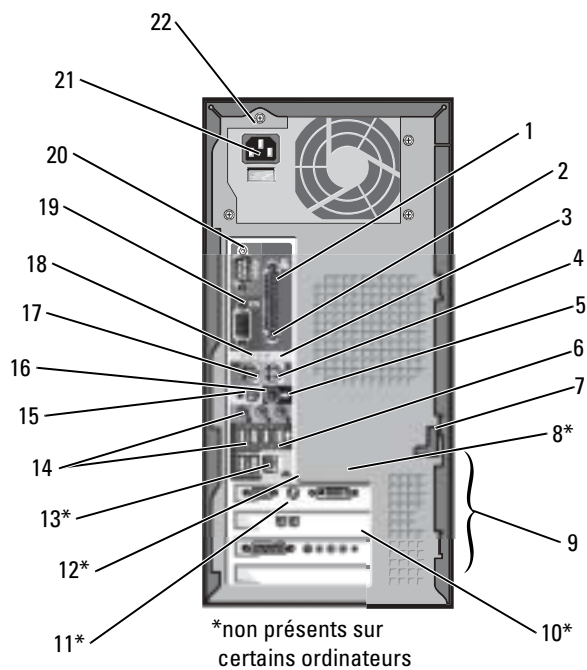

1	connecteur parallèle	Connectez un périphérique parallèle, tel qu'une imprimante, au connecteur parallèle. Si vous avez une imprimante USB, branchez-la à un connecteur USB.
2	voyants de diagnostic (4)	Les voyants vous aident à résoudre les problèmes informatiques d'après le code de diagnostic. Pour de plus amples informations, reportez-vous à la section «Voyants de diagnostic» à la page 37.
3	connecteur de souris	Branchez une souris standard dans le connecteur de souris vert. Éteignez l'ordinateur et les périphériques qui y sont connectés avant de raccorder une souris à l'ordinateur. Si vous avez une souris USB, branchez-la sur un connecteur USB.
4	connecteur surround	Utilisez le connecteur pour son surround noir pour raccorder des haut-parleurs multicanaux.  Sur les ordinateurs disposant d'une carte son, utilisez le connecteur qui se trouve sur cette carte.
5	connecteurs ligne d'entrée	Utilisez le connecteur ligne d'entrée bleu pour raccorder un appareil d'enregistrement/de lecture, tel qu'un lecteur de cassette, un lecteur de CD ou un magnétoscope.  Sur les ordinateurs disposant d'une carte son, utilisez le connecteur qui se trouve sur cette carte.
6	connecteur de carte réseau	Pour connecter l'ordinateur à un périphérique réseau ou large bande, branchez l'une des extrémités d'un câble réseau à une prise réseau, un périphérique réseau ou un périphérique large bande. Branchez l'autre extrémité au connecteur de carte réseau à l'arrière de l'ordinateur. Un clic signifie que le câble réseau est correctement fixé.  <b>REMARQUE : Ne branchez pas de câble téléphonique au connecteur réseau.</b>  Sur les ordinateurs équipés d'une carte réseau, utilisez le connecteur situé sur la carte.  Il est recommandé d'utiliser un câblage et des connecteurs de catégorie 5 pour le réseau. Si vous devez utiliser un câblage de catégorie 3, forcez la vitesse du réseau à 10 Mb/s pour garantir un fonctionnement fiable.
7	loquet du capot	Libère le capot de l'ordinateur. Reportez-vous à la section «Retrait du capot de l'ordinateur» à la page 54.
8	connecteur vidéo DVI	Si votre moniteur est doté d'un connecteur DVI, branchez-le sur le connecteur DVI de l'ordinateur. Si votre moniteur est doté d'un connecteur VGA, branchez-le sur le connecteur VGA de l'ordinateur.
9	logements de carte	Connecteurs d'accès pour toutes les cartes PCI installées (deux logements) et les cartes PC I Express (un logement x16 et un logement x1).
10	connecteurs de carte optionnels	<ul style="list-style-type: none"> <li>• Connecteur ligne d'entrée — Utilisez le connecteur de ligne d'entrée bleu pour raccorder un appareil d'enregistrement/de lecteur, tel qu'un lecteur de cassette, un lecteur de CD ou un magnétoscope.</li> <li>• Connecteur microphone — Utilisez le connecteur microphone rose pour raccorder un microphone d'ordinateur personnel destiné à une entrée vocale ou musicale dans un programme sonore ou de téléphonie.</li> <li>• Connecteur ligne de sortie — Utilisez le connecteur ligne de sortie vert pour raccorder le casque et la plupart des haut-parleurs dotés d'amplificateurs intégrés.</li> <li>• Connecteur surround — Utilisez le connecteur pour son surround noir pour raccorder des haut-parleurs multicanaux.</li> <li>• Connecteur centre/effets de basse fréquence (LFE) — Utilisez le connecteur centre/LFE pour raccorder votre caisson de basse.</li> </ul>

11	connecteur modem	(Facultatif) Si vous avez un modem, raccordez un cordon téléphonique à l'un des connecteurs modem. Ne raccordez pas le câble téléphonique au connecteur réseau. <b>REMARQUE : Certains modems n'ont pas deux connecteurs.</b>
12	connecteur sortie téléviseur	Permet de relier l'ordinateur à un téléviseur. Pour plus d'informations, reportez-vous à la section Connexion de deux moniteurs (reportez-vous à la page 13). (Disponible sur les ordinateurs équipés d'une carte graphique.)
13	connecteur vidéo VGA	Branchez le câble de votre moniteur au connecteur bleu. (Disponible sur les ordinateurs équipés d'une carte graphique.)
14	connecteurs USB 2.0 (6)	Utilisez les connecteurs USB situés à l'arrière pour les périphériques connectés en permanence, comme l'imprimante et le clavier. Il est recommandé d'utiliser les connecteurs USB frontaux pour les périphériques connectés occasionnellement, comme les manettes de jeu ou les appareils photo, ou les périphériques USB amovibles.
15	connecteur microphone	Utilisez le connecteur microphone rose pour raccorder un microphone d'ordinateur personnel destiné à une entrée vocale ou musicale dans un programme sonore ou de téléphonie. Sur les ordinateurs équipés d'une carte son, le connecteur microphone est situé sur la carte.
16	connecteur ligne de sortie	Utilisez le connecteur ligne de sortie vert pour raccorder le casque et la plupart des haut-parleurs dotés d'amplificateurs intégrés. Sur les ordinateurs disposant d'une carte son, utilisez le connecteur qui se trouve sur cette carte.
17	connecteur centre/effets de basse fréquence (LFE)	Utilisez le connecteur centre/LFE jaune pour raccorder votre caisson de basse. Sur les ordinateurs disposant d'une carte son, utilisez le connecteur qui se trouve sur cette carte.
18	connecteur de clavier	Si vous avez un clavier standard, branchez-le sur le connecteur de clavier violet. Si vous avez un clavier USB, branchez-le sur un connecteur USB.
19	connecteur vidéo intégré	Si ce connecteur est couvert d'un capuchon de protection, une carte vidéo optionnelle est installée sur votre ordinateur. Dans le cas contraire, branchez le câble de votre moniteur dans le connecteur bleu.
20	connecteur série	Connectez un périphérique série, tel qu'un appareil portatif, au port série.
21	commutateur de sélection de la tension (n'est pas disponible sur certains ordinateurs)	Pour plus d'informations, reportez-vous aux consignes de sécurité du <i>Guide d'information sur le produit</i> .
22	connecteur d'alimentation	Insérez le câble d'alimentation.

## Retrait du capot de l'ordinateur

**⚠ PRÉCAUTION :** Avant de commencer toute procédure de cette section, lisez les consignes de sécurité du *Guide d'information sur le produit*.

**⚠ PRÉCAUTION :** Pour éviter tout risque d'électrocution, débranchez toujours l'ordinateur de la prise secteur avant d'ouvrir le capot.

- 1 Suivez les procédures indiquées dans la section «Avant de commencer» à la page 47.
- 2 Retournez l'ordinateur et couchez-le sur son côté, le capot face vers le haut.
- 3 Si le capot de l'ordinateur est équipé d'un loquet, faites-le glisser et maintenez-le.
- 4 En tenant les indentations du capot de l'ordinateur, faites glisser le capot vers l'arrière de l'ordinateur.

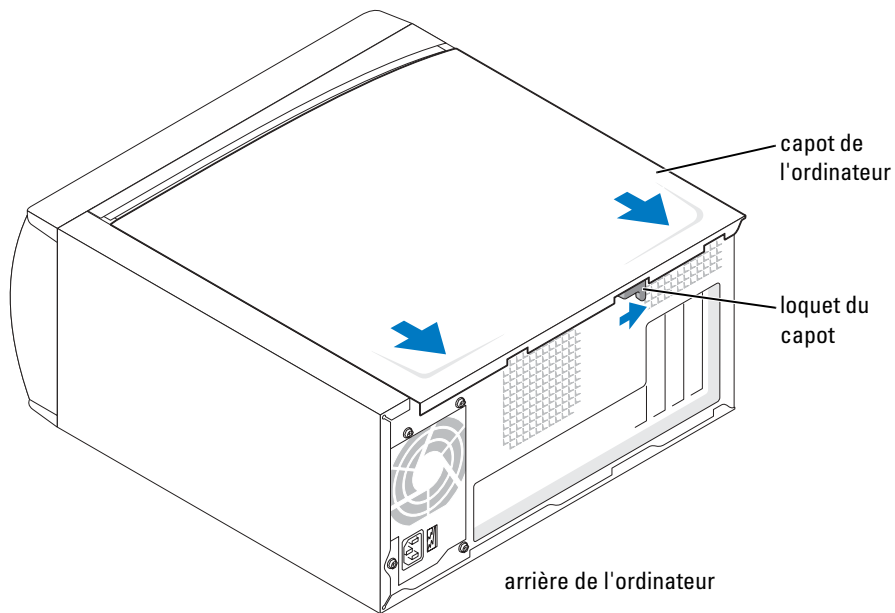

- 5 Placez le capot de l'ordinateur sur une surface plane.

## Intérieur de votre ordinateur

 **PRÉCAUTION** : Avant de commencer toute procédure de cette section, lisez les consignes de sécurité du *Guide d'information sur le produit*.

 **PRÉCAUTION** : Pour éviter tout risque d'électrocution, débranchez toujours l'ordinateur de la prise secteur avant d'ouvrir le capot.

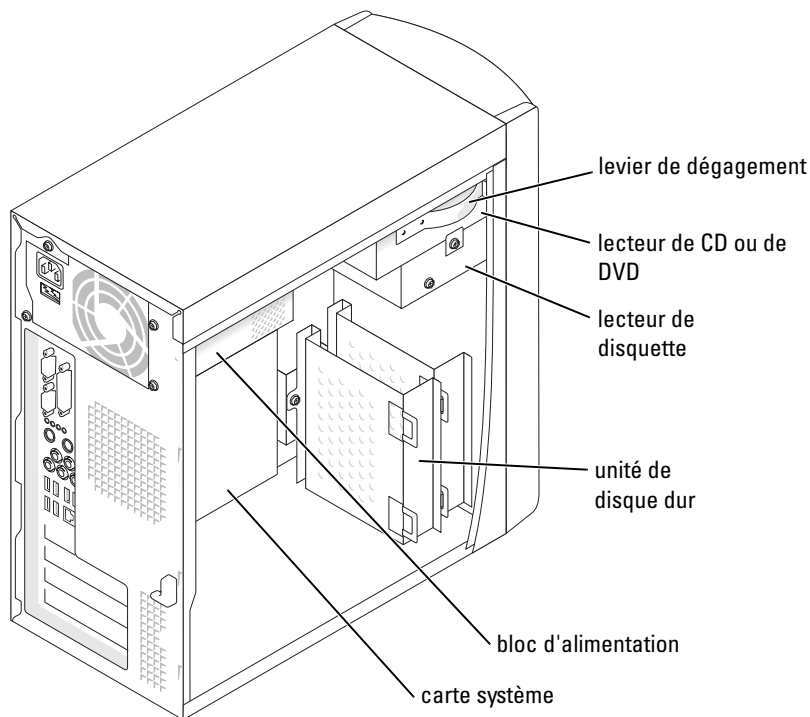

\*non présent sur certains ordinateurs

## Composants de la carte système

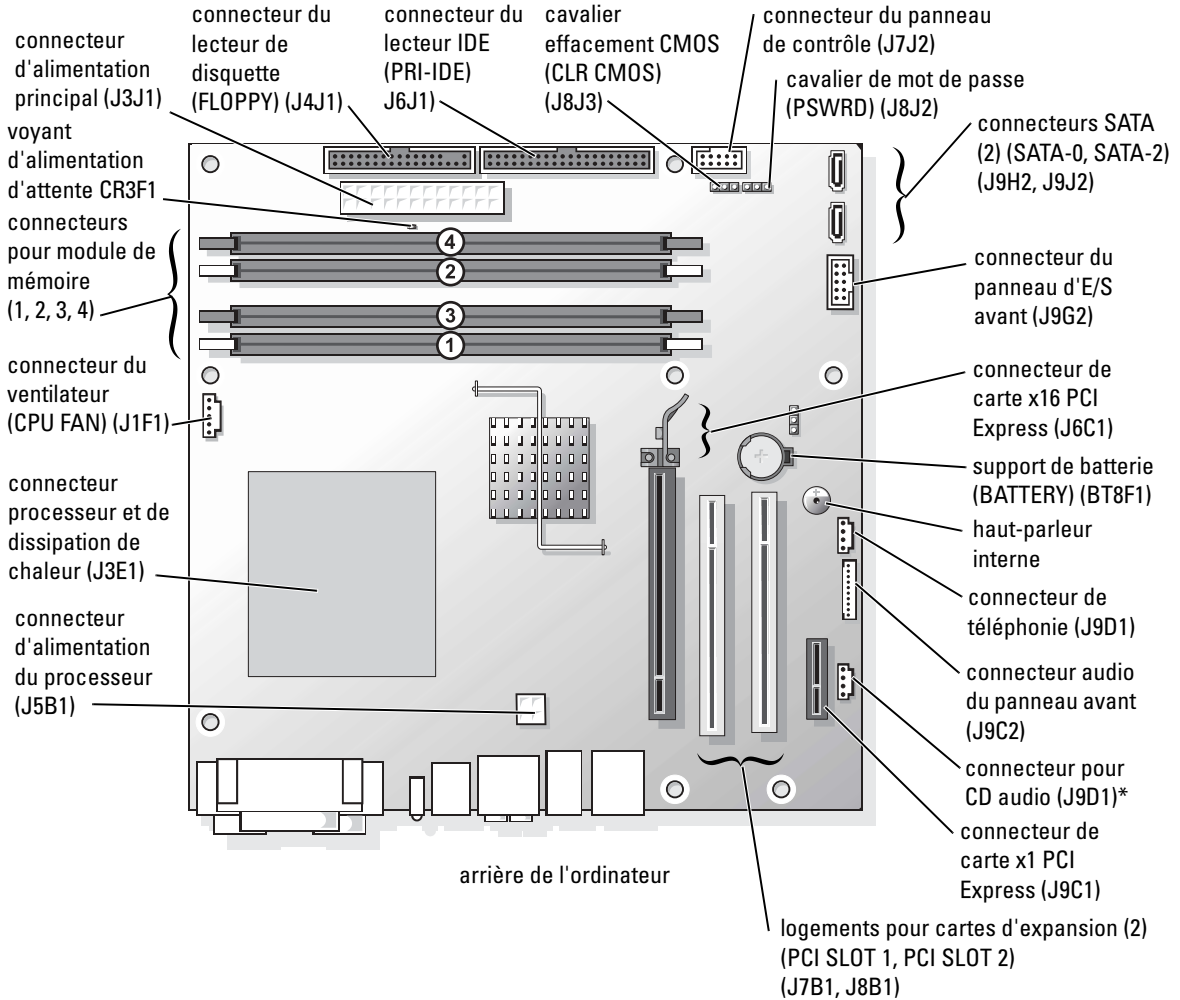



# Mémoire

Vous pouvez augmenter la mémoire de votre ordinateur en installant des modules de mémoire sur la carte système.

Votre ordinateur Dell Dimension™ prend en charge la mémoire DDR2. Pour plus d'informations sur le type de mémoire pris en charge par votre ordinateur, reportez-vous à la section «Mémoire» à la page 91.

## Présentation de la mémoire DDR2

Les modules de mémoire DDR2 doivent être installés par *paires de même taille, de même vitesse et de même technologie*. Si les modules de mémoire DDR2 ne sont pas installés par paires de capacité égale, l'ordinateur continuera de fonctionner mais ses performances seront légèrement réduites. Reportez-vous à l'étiquette située sur le coin supérieur droit du module pour déterminer la capacité du module.



**REMARQUE :** Installez toujours les modules de mémoire DDR2 selon l'ordre indiqué sur la carte système.

Les configurations de mémoire recommandées sont les suivantes :

- Un module de mémoire installé dans le connecteur DIMM 1
- ou
- Une paire de modules de mémoire correspondants installés dans les connecteurs DIMM 1 et 2
- ou
- Une paire de modules de mémoire correspondants installés dans les connecteurs DIMM 1 et 2 et une autre paire de modules correspondants installés dans les connecteurs DIMM 3 et 4

**AVIS :** N'installez pas de modules de mémoire ECC.

- Si vous installez des paires mixtes de mémoire DDR2 400 MHz et DDR2 533 MHz, les modules fonctionneront à la vitesse du module le plus lent.
- Assurez-vous que vous n'installez qu'un seul module de mémoire dans le connecteur DIMM 1, ou le connecteur le plus proche du processeur, avant d'installer des modules dans les autres connecteurs.

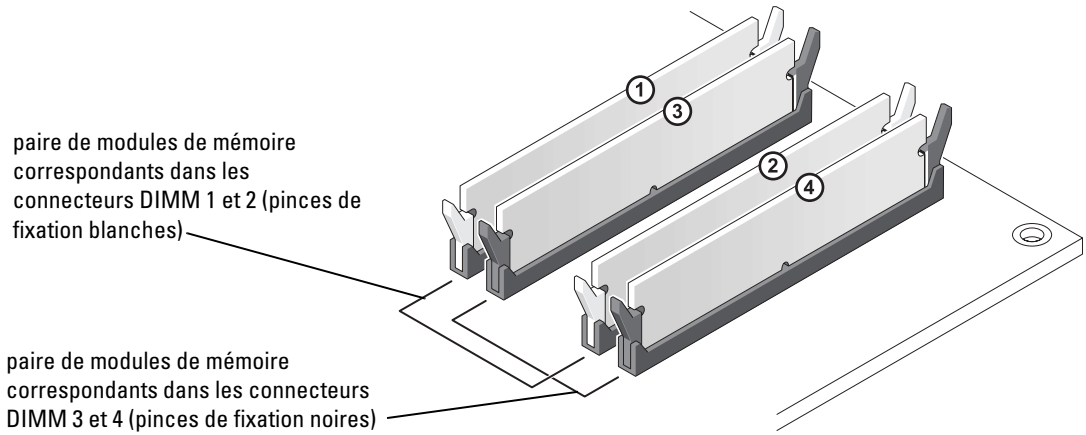

**REMARQUE :** La mémoire achetée auprès de Dell est couverte par la garantie de l'ordinateur.

**AVIS :** Si vous retirez les modules de mémoire d'origine au cours d'une mise à niveau de la mémoire, gardez-les séparés de tout nouveau module, même acheté auprès de Dell. Si possible, *n'associez pas* une paire de modules de mémoire d'origine à un nouveau module de mémoire. Votre ordinateur risque de ne pas démarrer correctement. Vous devez installer vos modules de mémoire d'origine par paires soit dans les connecteurs DIMM 1 et 2, soit dans les connecteurs DIMM 3 et 4.

### Adressage de la mémoire avec des configurations 4 Go

Votre ordinateur prend en charge une mémoire maximale de 4 Go lorsque vous utilisez quatre DIMM de 1 Go. Les systèmes d'exploitation actuels, tels que Microsoft® Windows® XP, peuvent uniquement utiliser un maximum de 4 Go d'espace d'adressage ; toutefois, la quantité de mémoire disponible du système d'exploitation est légèrement inférieure à 4 Go. Certains composants de l'ordinateur requièrent une zone d'adressage de 4 Go. L'espace d'adressage réservé pour ces composants ne peut pas être utilisé par la mémoire de l'ordinateur.

### Installation de la mémoire

**PRÉCAUTION :** Avant de commencer toute procédure de cette section, lisez les consignes de sécurité du *Guide d'information sur le produit*.

**AVIS :** Pour éviter d'endommager les composants, déchargez votre corps de son électricité statique avant de manipuler les composants électroniques de l'ordinateur. Vous pouvez également faire ceci en touchant une surface métallique non peinte du châssis de l'ordinateur.

- 1 Suivez les procédures indiquées dans la section «Avant de commencer» à la page 47.
- 2 Couchez l'ordinateur sur le côté de façon à ce que la carte mère soit dans la partie inférieure de l'intérieur de l'ordinateur.

- 3 Écartez les pinces de fixation des extrémités du connecteur du module de mémoire.

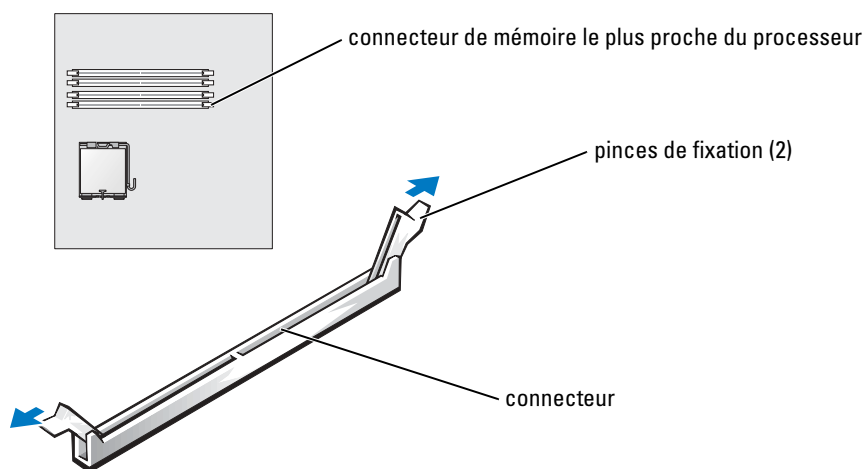

- 4 Alignez l'encoche de la partie inférieure du module avec la barre transversale du connecteur.

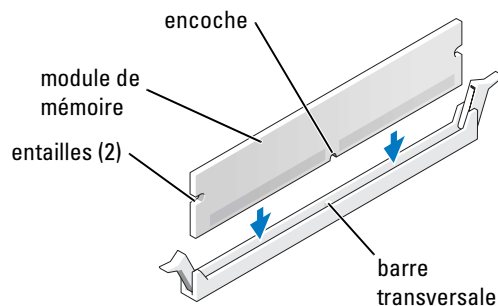

**AVIS :** Pour éviter d'endommager le module de mémoire, enfoncez-le dans le connecteur en appliquant une force égale à chacune de ses extrémités.

- 5 Insérez le module dans le connecteur jusqu'à ce qu'il s'enclenche en place.

Si le module est correctement inséré, les pinces de fixation s'enclenchent dans les entailles situées à chaque extrémité du module.

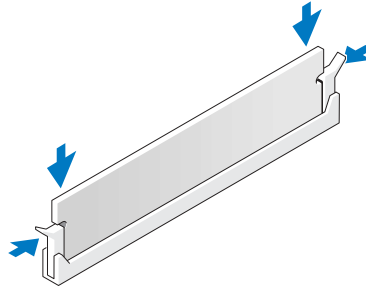

- 6 Fermez le capot de l'ordinateur.
- ➡ **AVIS** : Pour connecter un câble de réseau, branchez le câble d'abord sur la prise réseau murale, puis sur l'ordinateur.
- 7 Rebranchez l'ordinateur et ses périphériques à leurs prises secteur, puis allumez-les.
- 8 Cliquez avec le bouton droit sur l'icône **Poste de travail**, puis cliquez sur **Propriétés**.
- 9 Cliquez sur l'onglet **Généralités**.
- 10 Pour vous assurer que la mémoire est bien installée, vérifiez la quantité de mémoire vive (RAM).

### Suppression de mémoire

**⚠ PRÉCAUTION** : Avant de commencer toute procédure de cette section, lisez les consignes de sécurité du *Guide d'information sur le produit*.

➡ **AVIS** : Pour éviter d'endommager les composants, déchargez votre corps de son électricité statique avant de manipuler les composants électroniques de l'ordinateur. Vous pouvez également faire ceci en touchant une surface métallique non peinte du châssis de l'ordinateur.

- 1 Suivez les procédures indiquées dans la section «Avant de commencer» à la page 47.
- 2 Écartez les pinces de fixation des extrémités du connecteur du module de mémoire.
- 3 Saisissez le module et soulevez-le.

Si vous avez du mal à retirer le module, bougez-le doucement vers l'avant et l'arrière afin de le dégager du connecteur.

### Cartes

**⚠ PRÉCAUTION** : Avant de commencer toute procédure de cette section, lisez les consignes de sécurité du *Guide d'information sur le produit*.

➡ **AVIS** : Pour éviter d'endommager les composants, déchargez votre corps de son électricité statique avant de manipuler les composants électroniques de l'ordinateur. Vous pouvez également faire ceci en touchant une surface métallique non peinte du châssis de l'ordinateur.

Votre ordinateur Dell™ est doté des logements suivants pour les cartes PCI et PCI Express :

- Deux logements de carte PCI
- Un logement de carte PCI Express x16
- Un logement de carte PCI Express x1

## Cartes PCI

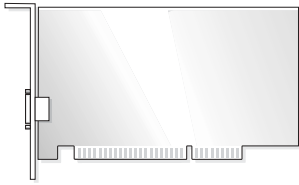

Si vous installez ou remplacez une carte, suivez les procédures décrites dans la section suivante. Pour retirer une carte sans la remplacer, reportez-vous à la section «Retrait d'une carte PCI» à la page 63.

Si vous remplacez une carte, supprimez le pilote de la carte du système d'exploitation.

Si vous installez ou remplacez une carte PCI Express, reportez-vous à la section «Installation d'une carte PCI Express» à la page 65.

### Installation d'une carte PCI

- 1 Suivez les procédures indiquées dans la section «Avant de commencer» à la page 47.
- 2 Dévissez et retirez la languette métallique du logement de carte que vous souhaitez utiliser.

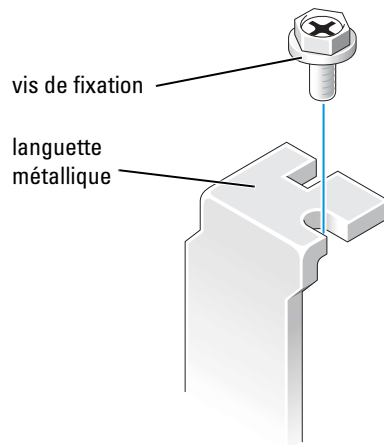

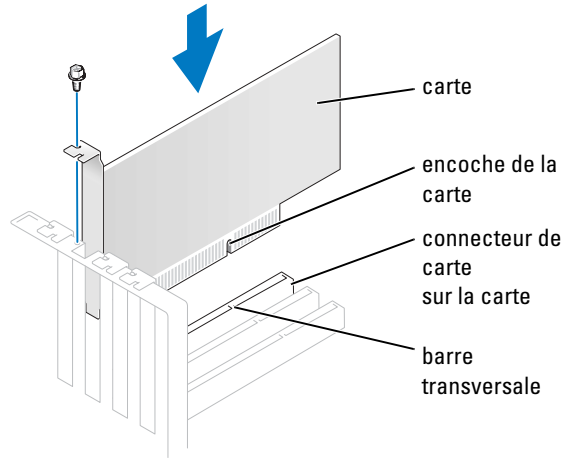

**⚠ PRÉCAUTION :** Certaines cartes réseau démarrent automatiquement l'ordinateur quand elles sont connectées à un réseau. Pour vous protéger contre les risques d'électrocution, assurez-vous que vous avez débranché votre ordinateur avant d'installer des cartes.

- 3 Alignez l'encoche située en bas de la carte avec la barre transversale du connecteur de la carte système. Poussez doucement la carte dans le connecteur jusqu'à ce qu'elle soit bien en place.

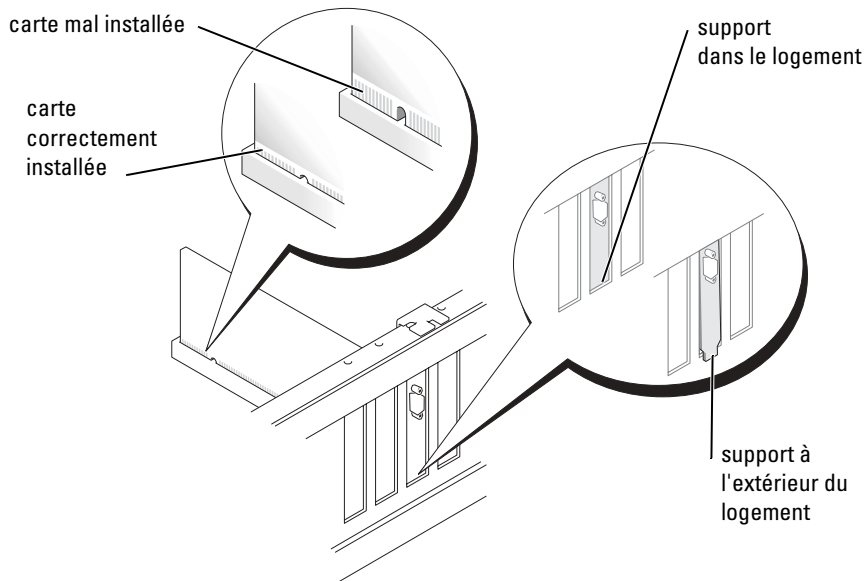

Assurez-vous que la carte est bien en place et que son support se trouve dans le logement de carte.



- 4 Fixez le support de la carte à l'aide de la vis que vous avez retirée à l'étape 2.
- 5 Connectez tous les câbles qui doivent être connectés à la carte.  
Reportez-vous à la documentation de la carte pour obtenir des informations sur le branchement des câbles.
-  **AVIS** : N'acheminez pas les câbles des cartes au-dessus ou derrière les cartes. Les câbles acheminés par dessus les cartes peuvent endommager le matériel.
- 6 Si vous avez installé une carte son :
  - a Accédez au programme de configuration du système (reportez-vous à la page 96), sélectionnez **Contrôleur audio**, puis définissez le paramètre sur **Désactivé**.
  - b Connectez des périphériques audio externes aux connecteurs de la carte son. Ne les connectez pas au connecteur du microphone, haut-parleur/casque ou aux connecteurs de ligne d'entrée du panneau arrière.
- 7 Si vous avez installé une carte réseau supplémentaire et vous souhaitez désactiver la carte réseau intégrée :
  - a Accédez au programme de configuration du système (reportez-vous à la page 96), sélectionnez **Contrôleur réseau**, puis définissez le paramètre sur **Désactivé**.
  - b Connectez le câble réseau aux connecteurs de la carte réseau supplémentaires. Ne le reliez pas au connecteur intégré du panneau arrière.
- 8 Installez tous les pilotes requis pour la carte comme décrit dans la documentation de la carte.

### Retrait d'une carte PCI

- 1 Suivez les procédures indiquées dans la section «Avant de commencer» à la page 47.
- 2 Si nécessaire, déconnectez les câbles connectés à la carte.
- 3 Retirez la vis du support de la carte.
- 4 Prenez la carte par ses coins supérieurs et dégagez-la doucement de son connecteur.
- 5 S'il s'agit d'un retrait permanent, installez une languette métallique par dessus le logement vide du connecteur de carte.

Si vous avez besoin d'une languette métallique, contactez Dell (reportez-vous à la page 105).



**REMARQUE** : L'installation de languettes métalliques sur les ouvertures de connecteur de carte vides est nécessaire pour maintenir l'homologation de l'ordinateur par la FCC. De plus, ces languettes protègent votre ordinateur de la poussière et de la saleté.



**AVIS** : Pour connecter un câble de réseau, branchez le câble d'abord sur la prise réseau murale, puis sur l'ordinateur.

- 6 Fermez le capot de l'ordinateur, rebranchez l'ordinateur et les périphériques à leur prise secteur, puis allumez-les.
- 7 Supprimez le pilote de la carte du système d'exploitation.

- 8 Si vous avez retiré une carte son :
- Accédez au programme de configuration du système (reportez-vous à la page 96), sélectionnez **Contrôleur audio**, puis définissez le paramètre sur **Activé**.
  - Connectez les périphériques audio externes aux connecteurs audio du panneau arrière de l'ordinateur.
- 9 Si vous avez supprimé un connecteur réseau complémentaire :
- Accédez au programme de configuration du système (reportez-vous à la page 96), sélectionnez **Contrôleur réseau**, puis définissez le paramètre sur **Activé**.
  - Reliez le câble réseau au connecteur intégré du panneau arrière.

### Cartes PCI Express

Votre ordinateur prend en charge une carte PCI Express x16 et une carte PCI Express x1.

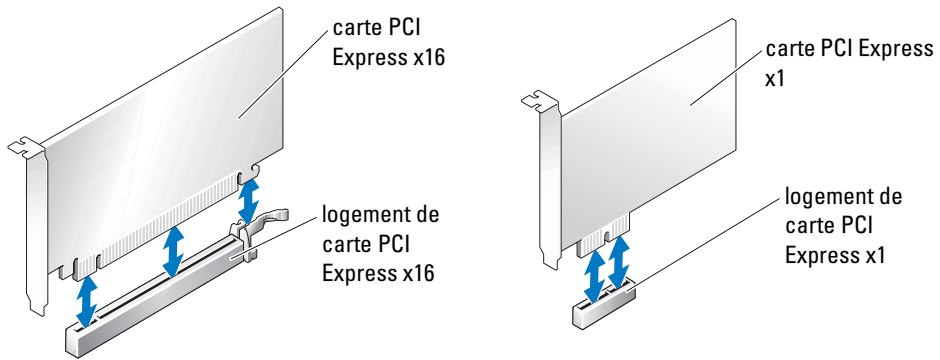

Pour installer ou remplacer une carte PCI Express, suivez les procédures décrites dans la section ci-après. Si vous retirez une carte PCI sans la remplacer, reportez-vous à la section «Retrait d'une carte PCI Express» à la page 68.

Si vous remplacez une carte, supprimez le pilote de la carte du système d'exploitation.

Si vous installez ou remplacez une carte PCI, reportez-vous à la section «Installation d'une carte PCI» à la page 61.



### Installation d'une carte PCI Express

- 1 Suivez les procédures indiquées dans la section «Avant de commencer» à la page 47.
- 2 Si vous installez une nouvelle carte, retirez la languette métallique pour créer une ouverture au niveau du connecteur de carte. Passez ensuite à l'étape 4.

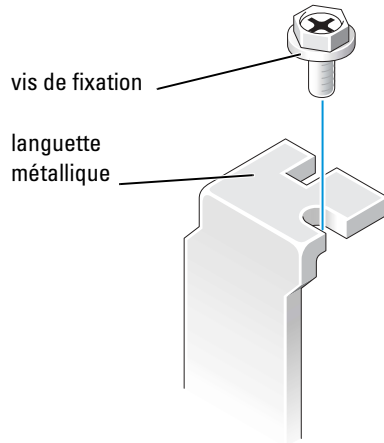

- 3 Si vous remplacez une carte déjà installée dans l'ordinateur, retirez celle-ci.  
Si nécessaire, déconnectez les câbles connectés à la carte. Si votre carte comprend un mécanisme de retenue, retirez la partie supérieure de ce mécanisme en appuyant sur la languette et en tirant vers le haut. Tirez délicatement la languette de fixation, tenez la carte par ses coins supérieurs, puis dégagez-la de son connecteur.

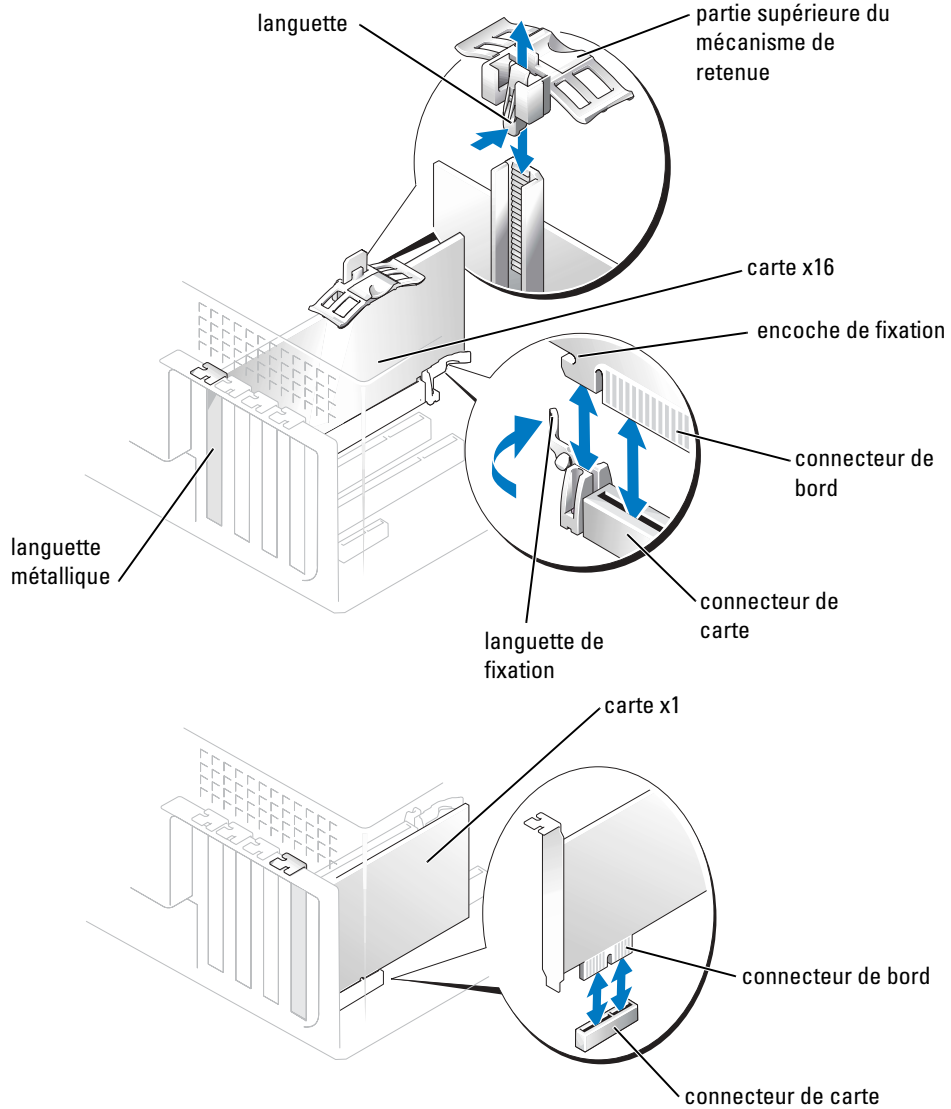

**4** Préparez la carte en vue de son installation.

Reportez-vous à la documentation fournie avec la carte pour obtenir des informations sur la configuration de la carte, les connexions internes et autres moyens de personnaliser votre ordinateur.



**PRÉCAUTION :** Certaines cartes réseau démarrent automatiquement l'ordinateur quand elles sont connectées à un réseau. Pour vous protéger contre les risques d'électrocution, assurez-vous que vous avez débranché votre ordinateur avant d'installer des cartes.

- 5 Si vous installez la carte dans le connecteur de carte x16, positionnez-la de façon à aligner l'encoche de fixation avec la languette de fixation, puis tirez doucement la languette de fixation.
- 6 Placez la carte dans le connecteur puis appuyez dessus fermement. Assurez-vous que la carte est bien en place et que son support se trouve à l'intérieur du logement de la carte.

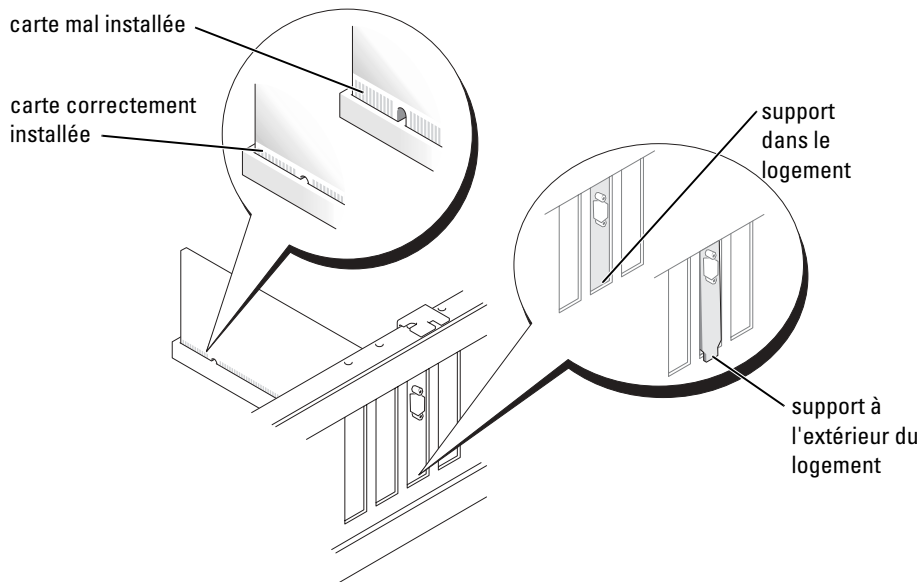

- 7 Si vous avez remplacé une carte qui était déjà installée dans l'ordinateur et que vous avez retiré la partie supérieure du mécanisme de retenue, vous pouvez la réinstaller.
- 8 Fixez le support de la carte à l'aide de la vis que vous avez retirée à l'étape 2.
- ➡ **AVIS :** N'acheminez pas les câbles des cartes au-dessus ou derrière les cartes. Les câbles acheminés au-dessus des cartes d'extension peuvent empêcher de fermer correctement le capot de l'ordinateur ou endommager l'équipement.
- 9 Connectez les câbles devant être reliés à la carte.  
Reportez-vous à la documentation de la carte pour obtenir des informations sur le branchement des câbles.
- ➡ **AVIS :** Pour connecter un câble de réseau, branchez-le d'abord au périphérique réseau, puis à l'ordinateur.
- 10 Fermez le capot de l'ordinateur, rebranchez l'ordinateur et ses périphériques à leurs prises secteur, et allumez-les.

- 11 Si vous avez installé une carte son :
  - a Accédez au programme de configuration du système (reportez-vous à la page 96), sélectionnez **Contrôleur audio**, puis définissez le paramètre sur **Désactivé**.
  - b Connectez des périphériques audio externes aux connecteurs de la carte son. Ne les connectez pas au connecteur du microphone, haut-parleur/casque ou aux connecteurs de ligne d'entrée du panneau arrière.
- 12 Si vous avez installé une carte réseau supplémentaire et que vous souhaitez désactiver la carte réseau intégrée :
  - a Accédez au programme de configuration du système (reportez-vous à la page 96), sélectionnez **Contrôleur réseau**, puis définissez le paramètre sur **Désactivé**.
  - b Connectez le câble réseau aux connecteurs de la carte réseau supplémentaires. Ne le reliez pas au connecteur intégré du panneau arrière.
- 13 Installez tous les pilotes requis pour la carte comme décrit dans la documentation de la carte.

### Retrait d'une carte PCI Express

- 1 Suivez les procédures indiquées dans la section «Avant de commencer» à la page 47.
- 2 Si nécessaire, déconnectez les câbles connectés à la carte.
- 3 Si votre carte comprend un mécanisme de retenue, retirez la partie supérieure de ce mécanisme en appuyant sur la languette et en tirant vers le haut.
- 4 Retirez la vis du support de la carte.
- 5 Tirez doucement vers l'arrière la languette de fixation, tenez la carte par ses coins supérieurs, puis dégagez-la de son connecteur.
- 6 S'il s'agit d'un retrait permanent, installez une languette métallique par dessus le logement vide du connecteur de carte.

Si vous avez besoin d'une languette métallique, contactez Dell (reportez-vous à la page 105).



**REMARQUE** : L'installation de languettes métalliques sur les ouvertures de connecteur de carte vides est nécessaire pour maintenir l'homologation de l'ordinateur par la FCC. De plus, ces languettes protègent votre ordinateur de la poussière et de la saleté.



**AVIS** : Pour connecter un câble de réseau, branchez-le d'abord au périphérique réseau, puis à l'ordinateur.

- 7 Fermez le capot de l'ordinateur, rebranchez l'ordinateur et les périphériques à leur prise secteur, puis allumez-les.
- 8 Supprimez le pilote de la carte du système d'exploitation.

- 9 Si vous avez retiré une carte son :
  - a Accédez au programme de configuration du système (reportez-vous à la page 96), sélectionnez **Contrôleur audio**, puis définissez le paramètre sur **Activé**.
  - b Connectez les périphériques audio externes aux connecteurs audio du panneau arrière de l'ordinateur.
- 10 Si vous avez supprimé un connecteur réseau complémentaire :
  - a Accédez au programme de configuration du système (reportez-vous à la page 96), sélectionnez **Contrôleur réseau**, puis définissez le paramètre sur **Activé**.
  - b Reliez le câble réseau au connecteur intégré du panneau arrière.
- 11 Installez tous les pilotes requis pour la carte comme décrit dans la documentation de la carte.

## Panneau avant



**PRÉCAUTION** : Avant de commencer toute procédure de cette section, suivez les consignes de sécurité du *Guide d'information sur le produit*.



**PRÉCAUTION** : Pour éviter tout risque d'électrocution, débranchez toujours l'ordinateur de la prise secteur avant d'ouvrir le capot.

## Retrait du panneau avant

- 1 Suivez les procédures indiquées dans la section «Avant de commencer» à la page 47.
- 2 Ouvrez le capot de l'ordinateur (reportez-vous à la page 54).
- 3 Dégagez, puis retirez le panneau avant :
  - a Si votre ordinateur est équipé d'un levier de dégagement, poussez sur celui-ci pour dégager la languette supérieure.
  - b Insérez votre main à l'intérieur de l'ordinateur et tirez les languettes inférieure et supérieure vers vous pour les dégager.
  - c Faites pivoter le panneau avant pour le séparer de ses charnières latérales.

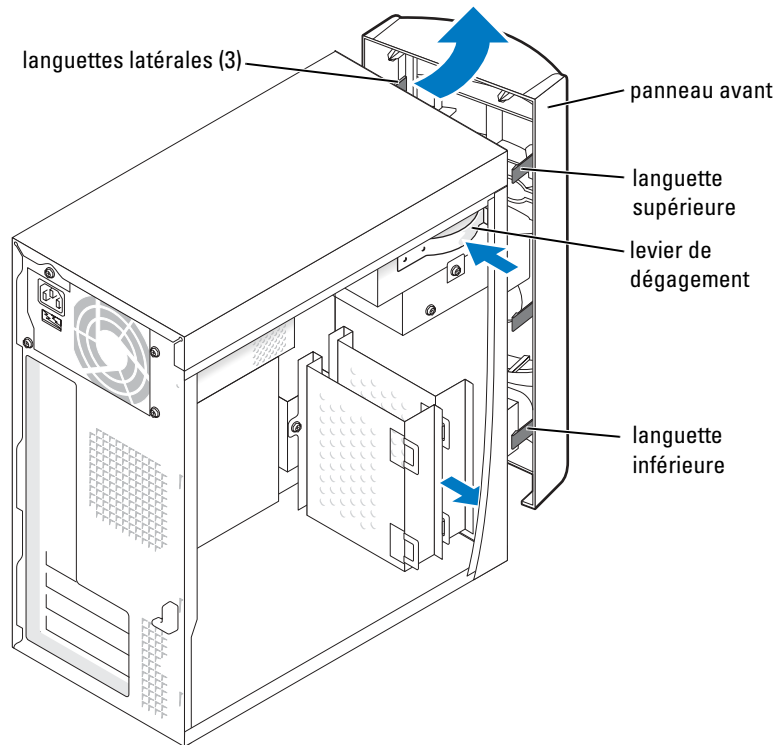

\*non présent sur certains ordinateurs

## Retrait du cache du panneau avant

- 1 Appuyez sur les deux languettes.

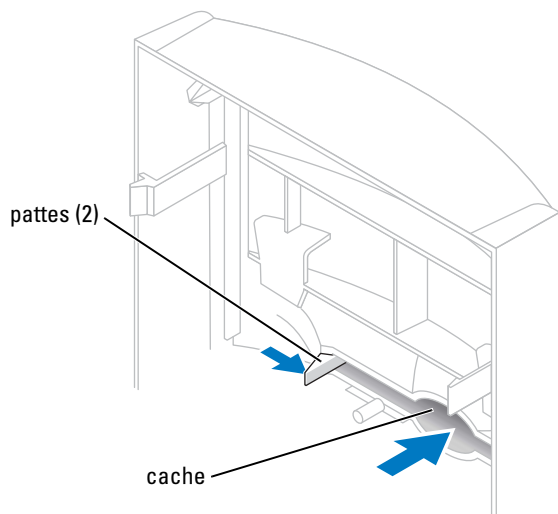

- 2 Retirez le cache du panneau avant en poussant dessus.

## Fixation du panneau avant

- 1 Rattachez le panneau avant aux charnières latérales.

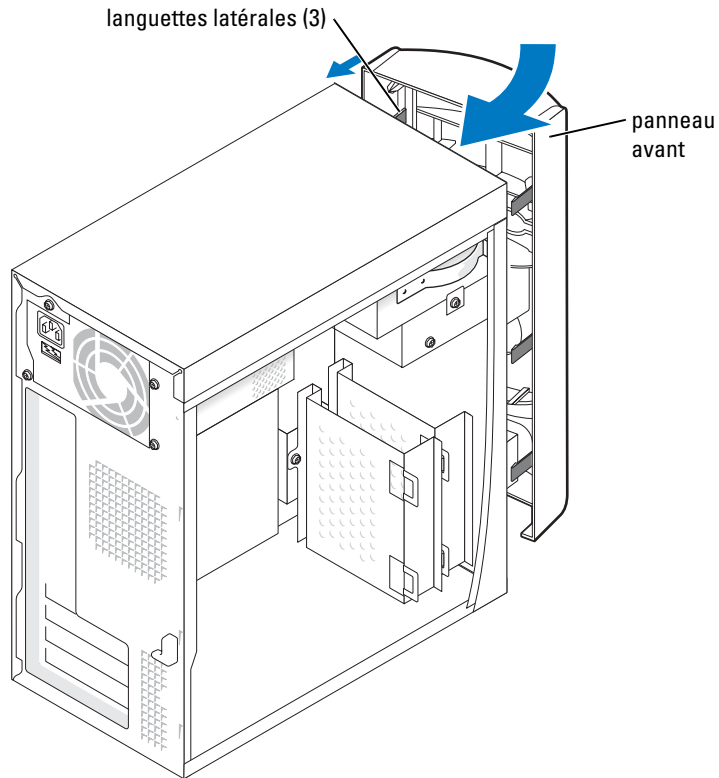

- 2 Faites pivoter le panneau avant jusqu'à ce qu'il s'enclenche à l'avant de l'ordinateur.

## Lecteurs

Votre ordinateur prend en charge la combinaison de périphériques suivante :

- Jusqu'à deux disques durs
- Un lecteur de disquette optionnel
- Jusqu'à deux lecteurs de CD ou DVD



## Consignes générales d'installation

Connectez les disques dur série ATA aux connecteurs de la carte système étiquetés SATA-0 ou SATA-2. Connectez les lecteurs de CD/DVD au connecteur étiqueté PRI IDE.

Lorsque vous connectez deux périphériques IDE à un seul câble d'interface IDE et que vous les configurez en sélection de câble, le périphérique relié au dernier connecteur du câble d'interface correspond au périphérique principal ou au périphérique d'amorçage (lecteur 0) et le périphérique relié au connecteur intermédiaire du câble d'interface correspond au périphérique secondaire (lecteur 1). Consultez la documentation du lecteur qui se trouve dans votre kit de mise à niveau pour plus d'informations sur la configuration des périphériques en sélection de câble.

## Connexion des câbles de lecteurs

Lorsque vous installez un lecteur, vous connectez deux câbles — un câble d'alimentation CC et un câble de données — entre l'arrière du lecteur et la carte système. Certains lecteurs sont également munis d'un connecteur audio ; l'une des extrémités du câble audio est reliée au connecteur du lecteur et l'autre à la carte système.

### Connecteurs de l'interface du lecteur

#### Connecteur série ATA

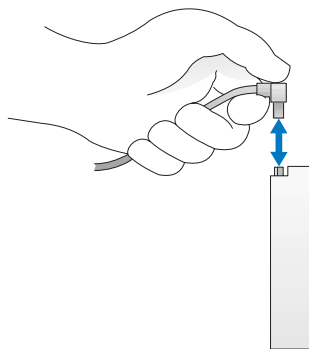
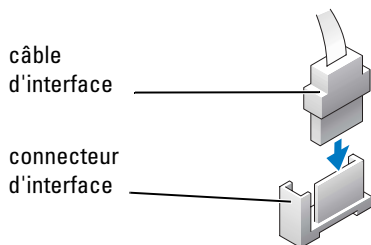

La plupart des connecteurs d'interface sont munis d'un détrompeur pour assurer une bonne insertion, c'est-à-dire qu'une encoche ou une broche manquante sur l'un des connecteurs correspond à une languette ou à un trou rempli sur l'autre.

Lorsque vous connectez un câble IDE, vérifiez que vous alignez la bande de couleur avec le connecteur de la broche 1. Lorsque vous déconnectez un câble IDE, saisissez la languette de retrait de couleur et tirez jusqu'à ce que le connecteur soit libéré.

Lorsque vous connectez et déconnectez un câble série ATA, tenez le câble par le connecteur de chaque côté.



**REMARQUE :** Le connecteur série ATA de la carte système peut être doté d'un carénage ou d'un capot.

## Connecteur du câble d'alimentation

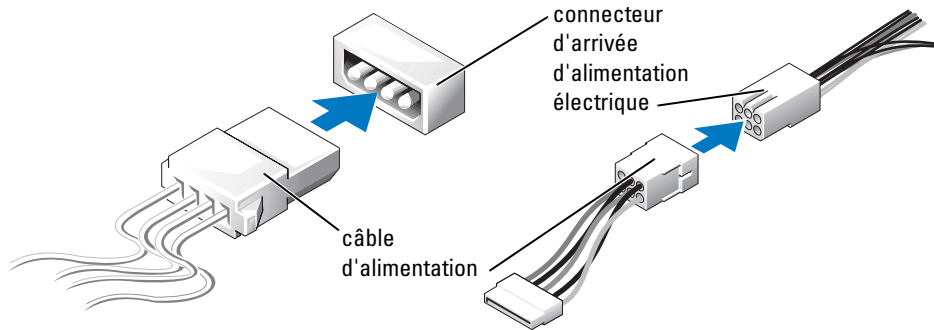

## Disque dur



**PRÉCAUTION :** Avant de commencer toute procédure de cette section, suivez les consignes de sécurité du *Guide d'information sur le produit*.



**PRÉCAUTION :** Pour éviter tout risque d'électrocution, débranchez toujours l'ordinateur de la prise secteur avant d'ouvrir le capot.



**AVIS :** Pour éviter d'endommager l'unité, ne la placez pas sur une surface dure. Mettez-la plutôt sur une surface qui la protégera, comme un tapis de mousse.

- 1 Si vous remplacez une unité de disque dur contenant des données que vous souhaitez conserver, assurez-vous de faire une sauvegarde de vos fichiers avant de commencer cette procédure.
- 2 Suivez les procédures indiquées dans la section «Avant de commencer» à la page 47.
- 3 Ouvrez le capot de l'ordinateur (reportez-vous à la page 54).

## Retrait d'un disque dur

- 1 Débranchez les câble d'alimentation et de données de l'unité et de la carte système.

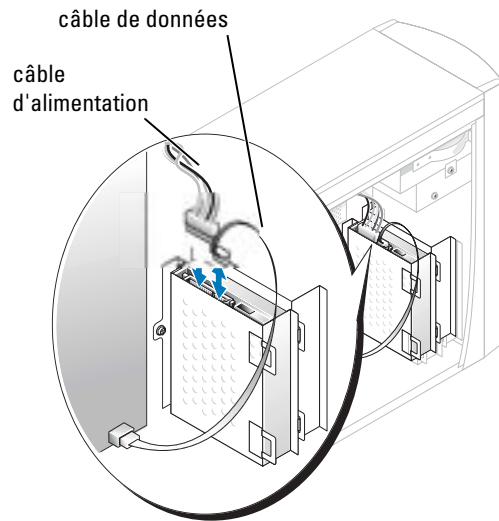

- 2 Retirez le support du disque dur de l'ordinateur :
  - a Retirez les vis de fixation du support du disque dur.
  - b Retirez le support du disque dur de l'ordinateur.

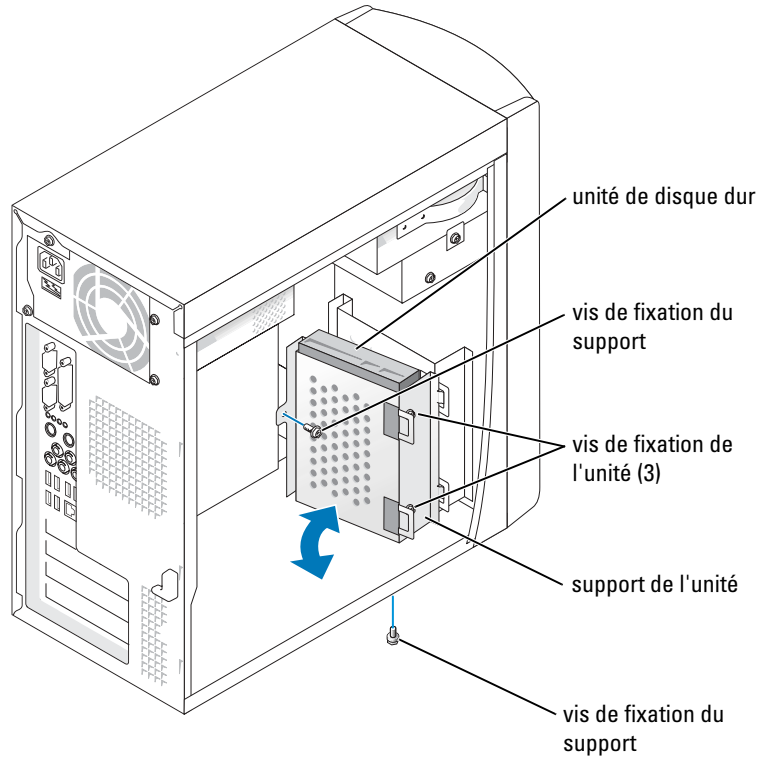

- 3** Si vous remplacez le disque dur, retirez-le de son support.
  - a** Retirez les vis de fixation du support du disque dur.
  - b** Retirez le disque dur de son support.

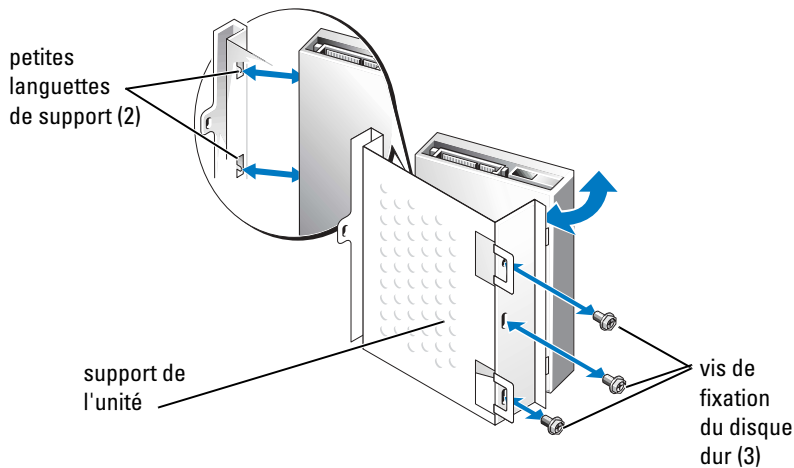

## Installation d'un disque dur

- 1 Déballer le disque dur de remplacement et préparez-le pour l'installation.
- 2 Consultez la documentation de l'unité pour vérifier que cette dernière est bien configurée pour votre ordinateur.
- 3 Retirez le support du disque dur (reportez-vous à la page 75).
- 4 Rattachez le disque dur à son support :
  - a Placez les petites languettes dans les trous de vis de fixation du disque dur sur un des côté de l'unité.
  - b Faites prudemment pivoter le lecteur vers le support et alignez les trois trous de vis situés de l'autre côté du lecteur sur les trous d'écran situés sur le support.
  - c Rattachez le support d'unité au disque dur.
  - d Insérez et serrez les trois vis de fixation du disque dur.
- 5 Installez le disque dur :
  - a Placez les deux languettes du support dans les trous de vis de fixation du disque dur sur un des côtés de l'unité.
  - b Faites pivoter le support vers l'avant de façon à ce qu'il ne dépasse pas le support du disque dur supplémentaire.
  - c Remettez les vis de fixation du support.
- 6 Connectez un câble d'alimentation à l'unité.
- 7 Connectez le câble de données à l'unité et à la carte système (reportez-vous à la page 56).
- 8 Fermez le capot de l'ordinateur (reportez-vous à la page 89).

-  **AVIS** : Pour connecter un câble de réseau, branchez le câble d'abord sur la prise réseau murale, puis sur l'ordinateur.
- 9 Rebranchez l'ordinateur et ses périphériques à leurs prises électriques, puis allumez-les.  
Consultez la documentation de l'unité de disque dur pour des instructions sur l'installation de tout logiciel requis pour son fonctionnement.
- 10 Si l'unité que vous venez d'installer est le disque dur principal, insérez une disquette d'amorçage dans le lecteur A.
- 11 Allumez l'ordinateur.
- 12 Accédez au programme de configuration du système (reportez-vous à la page 96) et mettez à jour l'option **Lecteur** appropriée.
- 13 Quittez le programme de configuration du système et redémarrez l'ordinateur.
- 14 Partitionnez et formatez logiquement votre disque dur, avant de passer à l'étape suivante.  
Reportez-vous à la documentation de votre système d'exploitation pour obtenir des instructions.
- 15 Testez le disque dur en exécutant Dell Diagnostics (reportez-vous à la page 40).
- 16 Si l'unité que vous avez installée est le disque dur principal, installez votre système d'exploitation dessus.

### Ajout d'un second disque dur



**PRÉCAUTION** : Avant de commencer toute procédure de cette section, suivez les consignes de sécurité du *Guide d'information sur le produit*.



**PRÉCAUTION** : Pour éviter tout risque d'électrocution, débranchez toujours l'ordinateur de la prise secteur avant d'ouvrir le capot.



**AVIS** : Pour éviter d'endommager l'unité, ne la placez pas sur une surface dure. Mettez-la plutôt sur une surface qui la protégera, comme un tapis de mousse.

- 1 Consultez la documentation de l'unité pour vérifier que cette dernière est bien configurée pour votre ordinateur.
- 2 Suivez les procédures indiquées dans la section «Avant de commencer» à la page 47.
- 3 Ouvrez le capot de l'ordinateur (reportez-vous à la page 54).
- 4 Retirez le disque dur existant (reportez-vous à la page 75).
- 5 Retirez le support du disque dur supplémentaire de l'ordinateur :
  - a Retirez les vis de fixation du support du disque supplémentaire.
  - b Retirez le support du disque dur supplémentaire.

- 6 Si vous remplacez le disque dur supplémentaire, retirez-le de son support.
- a Retirez les vis de fixation du support du disque dur.
  - b Retirez le disque dur de son support.

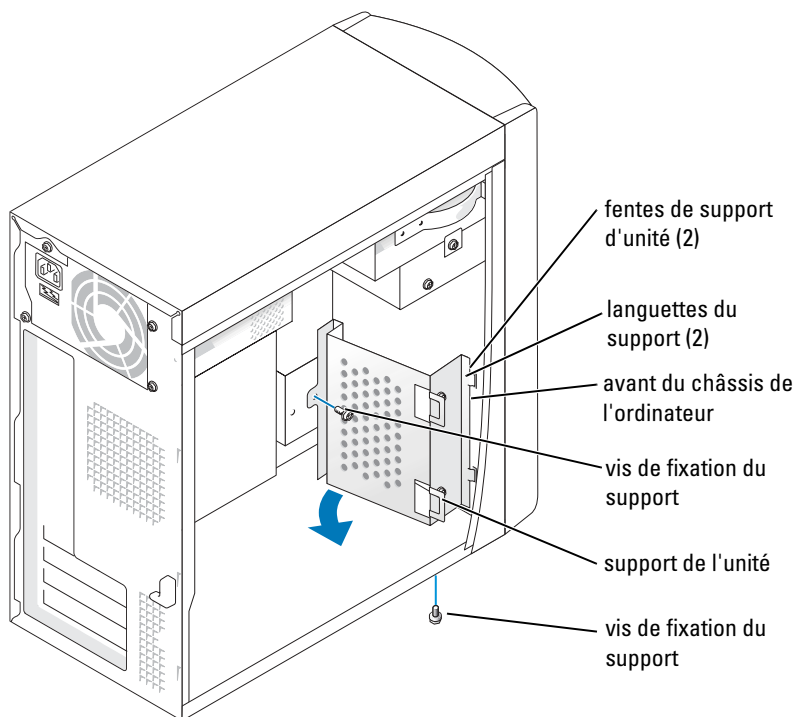

- AVIS :** Mettez-vous à la terre en touchant une surface métallique à l'arrière de l'ordinateur.
- AVIS :** Quand vous déballez l'unité, ne la posez pas sur une surface dure qui risquerait de l'endommager. Mettez-la plutôt sur une surface qui la protégera, comme un tapis de mousse.

- 7 Installez le disque dur supplémentaire :
- a Placez les deux languettes de support dans les fente d'unité du panneau avant de l'ordinateur.
  - b Positionnez le support de façon à ce qu'il ne dépasse pas le panneau avant de l'ordinateur.
  - c Remettez les vis de fixation du support.

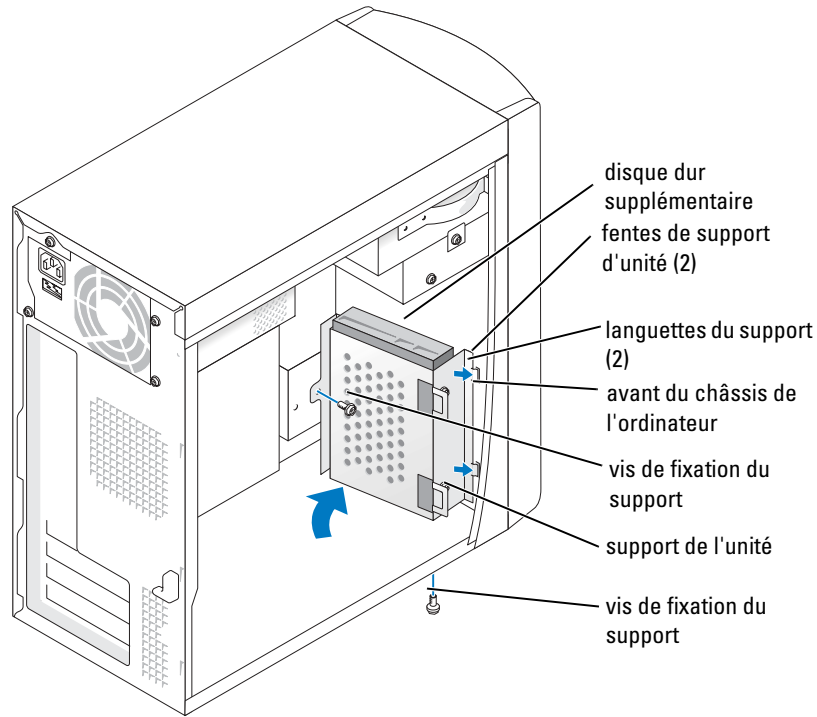

- 8 Réinstallez le disque dur existant dans l'ordinateur devant le disque dur supplémentaire (reportez-vous à la page 77).
- 9 Connectez un câble d'alimentation à l'unité.
- 10 Connectez le câble de données à l'unité et à la carte système (reportez-vous à la page 56).
- 11 Fermez le capot de l'ordinateur (reportez-vous à la page 89).
- AVIS :** Pour connecter un câble de réseau, branchez le câble d'abord sur la prise réseau murale, puis sur l'ordinateur.
- 12 Rebranchez l'ordinateur et ses périphériques à leurs prises électriques, puis allumez-les.
- 13 Consultez la documentation de l'unité de disque dur pour des instructions sur l'installation de tout logiciel requis pour son fonctionnement.



## Lecteur de disquette

 **PRÉCAUTION** : Avant de commencer toute procédure de cette section, suivez les consignes de sécurité du *Guide d'information sur le produit*.

 **PRÉCAUTION** : Pour éviter tout risque d'électrocution, débranchez toujours l'ordinateur de la prise secteur avant d'ouvrir le capot.

- 1 Suivez les procédures indiquées dans la section «Avant de commencer» à la page 47.
- 2 Dégagez et retirez le panneau avant (reportez-vous à la page 70).

 **REMARQUE** : Si vous ajoutez un lecteur de disquette, reportez-vous à la section «Installation d'un lecteur de disquette» à la page 82.

### Retrait d'un lecteur de disquette

- 1 Déconnectez le câble d'alimentation et le câble de données de l'arrière du lecteur de disquette et de la carte système (reportez-vous à la page 56).

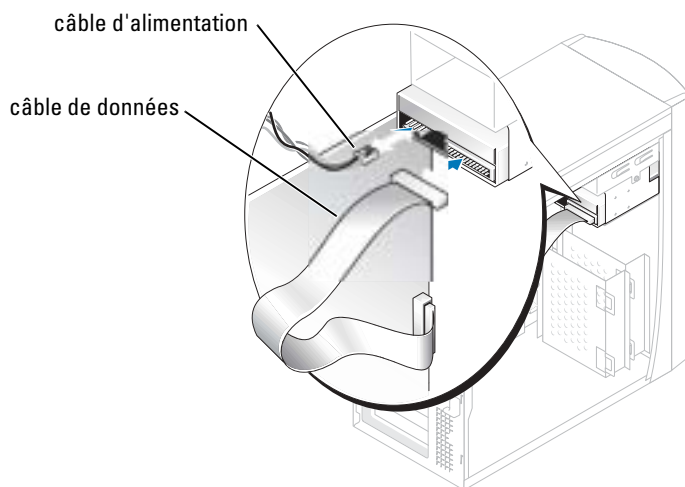

- 2 Retirez le support du lecteur de l'ordinateur :
  - a Retirez la vis de fixation du support du lecteur.
  - b Retirez le support du lecteur de l'ordinateur.

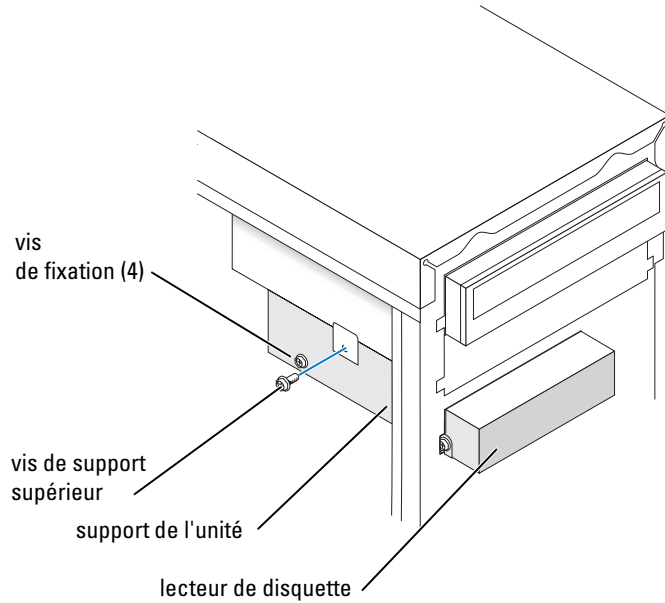

- 3 Retirez le lecteur de disquette de l'ordinateur :
  - a Retirez les quatre vis de fixation du lecteur (deux de chaque côté).
  - b Retirez le lecteur de disquette de son support.

### Installation d'un lecteur de disquette

- 1 Retirez le support du lecteur de l'ordinateur (reportez-vous à la page 81).
  - 2 Si vous remplacez un lecteur de disquette, retirez-le de son support (reportez-vous à la page 82).
  - 3 Rattachez le support du lecteur de disquette à celui-ci :
    - a Aligned les trous de vis du lecteur sur les trous de vis du support.
    - b Insérez et serrez les quatre vis de fixation du lecteur (deux de chaque côté).
  - 4 Positionnez le haut du support du lecteur de disquette de façon à ce qu'il soit à plat contre la baie supérieure du lecteur, puis faites glisser le support du lecteur pour le fixer.
-  **REMARQUE :** Le dessus du support du lecteur de disquette comprend deux logements pour les deux pinces de fixation placées au dessous de la baie du lecteur supérieure. Lorsque le support du lecteur est installé correctement, il reste en place sans support supplémentaire.
- 5 Sécurisez le support du lecteur de disquette à l'aide de la vis du support supérieur fournie avec le lecteur.
  - 6 Réattachez le panneau avant (reportez-vous à la page 72).

- 7 Raccordez le câble de données à l'arrière du lecteur et au connecteur du lecteur de disquette de la carte système (reportez-vous à la page 56).

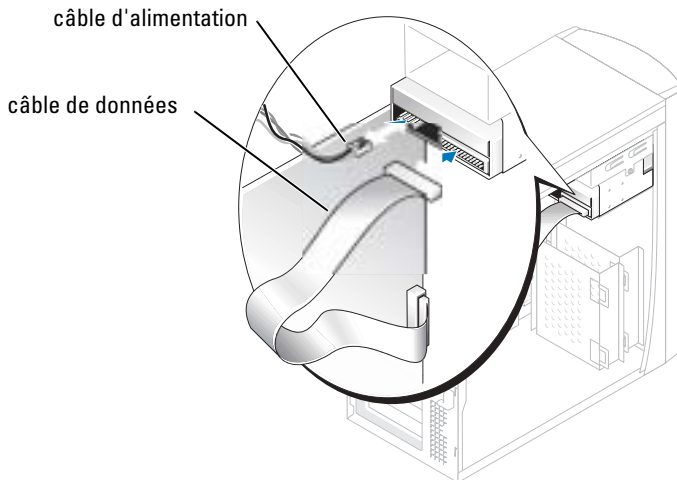

- ➡ **AVIS** : Faites correspondre la bande colorée du câble à la broche 1 du lecteur (le chiffre «1» identifie cette broche).
- 8 Réattachez le panneau avant (reportez-vous à la page 72).
- 9 Fermez le capot de l'ordinateur (reportez-vous à la page 89).
- ➡ **AVIS** : Pour connecter un câble réseau, branchez-le à la prise réseau murale, puis à l'ordinateur.
- 10 Connectez votre ordinateur et les périphériques à leur source d'alimentation électrique, puis allumez-les.  
Consultez la documentation de l'unité de disque dur pour des instructions sur l'installation de tout logiciel requis pour son fonctionnement.
- 11 Accédez au programme de configuration du système (reportez-vous à la page 96) et mettez à jour l'option **Lecteur de disquette** appropriée.
- 12 Vérifiez le bon fonctionnement de votre système en exécutant Dell Diagnostics (reportez-vous à la page 40).

## Lecteur de CD/DVD

- ⚠ **PRÉCAUTION** : Avant de commencer toute procédure de cette section, suivez les consignes de sécurité du *Guide d'information sur le produit*.
- ⚠ **PRÉCAUTION** : Pour éviter tout risque d'électrocution, débranchez toujours l'ordinateur de la prise secteur avant d'ouvrir le capot.
- 1 Suivez les procédures indiquées dans la section «Avant de commencer» à la page 47.
- 2 Ouvrez le capot de l'ordinateur (reportez-vous à la page 54).

- 3 Dégagez et retirez le panneau avant (reportez-vous à la page 70).

### Retrait d'un lecteur de CD/DVD

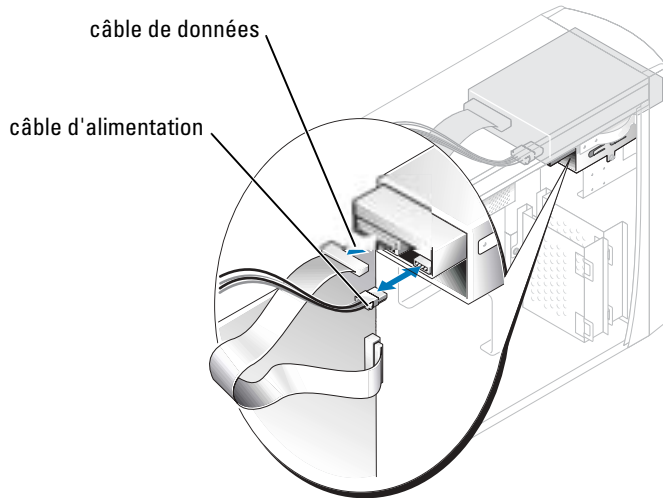

- 1 Déconnectez le câble d'alimentation, le câble audio et les câbles de lecteur de CD/DVD de l'arrière du lecteur et de la carte système.

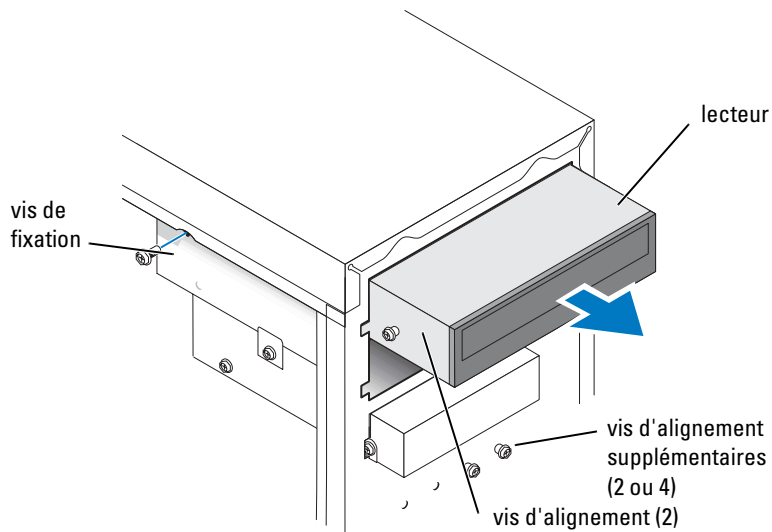

- 2 Retirez la vis de fixation du lecteur de CD/DVD.
- 3 Faites glisser le lecteur vers l'avant et retirez-le de la baie du lecteur.



## Installation d'un lecteur de CD/DVD

- 1 Si vous installez un nouveau lecteur, déballez le lecteur et préparez-le pour l'installation. Consultez la documentation fournie avec le lecteur pour vérifier que ce dernier est bien configuré pour votre ordinateur. Si vous installez un lecteur IDE, configurez-le pour la sélection de câble.
- 2 Si vous remplacez un lecteur, retirez le lecteur existant (reportez-vous à la page 84).
- 3 Faites glisser doucement le lecteur dans la baie.
- 4 Une fois le lecteur en place, appuyez doucement dessus pour vous assurer qu'il est bien fixé.
- 5 Rattachez le lecteur à l'ordinateur à l'aide de la vis fournie avec le lecteur.
-  **AVIS :** Faites correspondre la bande colorée du câble à la broche 1 du lecteur (le chiffre «1» identifie cette broche).
- 6 Connectez le câble d'alimentation à la carte système (reportez-vous à la page 56).
- 7 Connectez les câbles d'alimentation et de lecteur de CD/DVD au lecteur et à la carte système (reportez-vous à la page 56).
- 8 Si vous installez un lecteur muni de sa propre carte contrôleur, installez celle-ci dans son logement.
- 9 Réattachez le panneau avant (reportez-vous à la page 72).
- 10 Fermez le capot de l'ordinateur (reportez-vous à la page 89).
-  **AVIS :** Pour connecter un câble de réseau, branchez-le d'abord à la prise réseau murale, puis à l'ordinateur.
- 11 Connectez votre ordinateur et les périphériques à leur source d'alimentation électrique, puis allumez-les.  
Consultez la documentation de l'unité de disque dur pour des instructions sur l'installation de tout logiciel requis pour son fonctionnement.
- 12 Accédez au programme de configuration du système (reportez-vous à la page 96) et sélectionnez l'option **Lecteur** appropriée.
- 13 Vérifiez le bon fonctionnement de votre système en exécutant Dell Diagnostics (reportez-vous à la page 40).

## Ajout d'un deuxième lecteur de CD ou DVD

- 1 Assurez-vous que le cavalier du nouveau lecteur est paramétré sur «cable select» (reportez-vous à la documentation fournie avec le lecteur plus d'informations).
- 2 Retirez les deux vis d'alignement supplémentaires (reportez-vous à l'illustration de la page 86) de l'avant de l'ordinateur et insérez-les dans le lecteur.

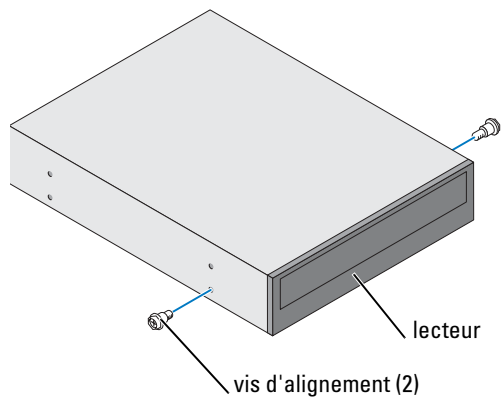

**REMARQUE** : Certains ordinateurs sont livrés avec seulement deux vis d'alignement supplémentaires ; d'autres avec quatre. Cette procédure ne requiert que deux vis.

3 Faites glisser doucement le lecteur dans la baie.

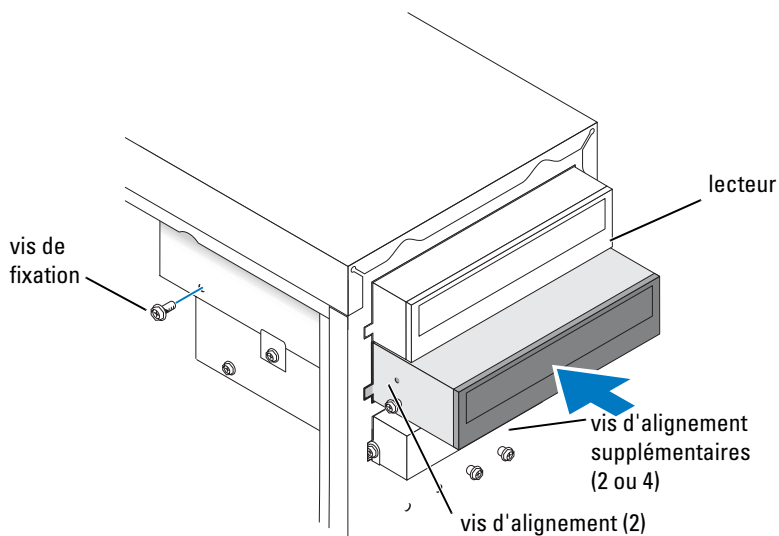



4 Une fois le lecteur en place, appuyez doucement dessus pour vous assurer qu'il est bien fixé.

5 Rattachez le lecteur à l'ordinateur à l'aide de la vis fournie avec le lecteur.

**AVIS** : Faites correspondre la bande colorée du câble à la broche 1 du lecteur (le chiffre «1» identifie cette broche).

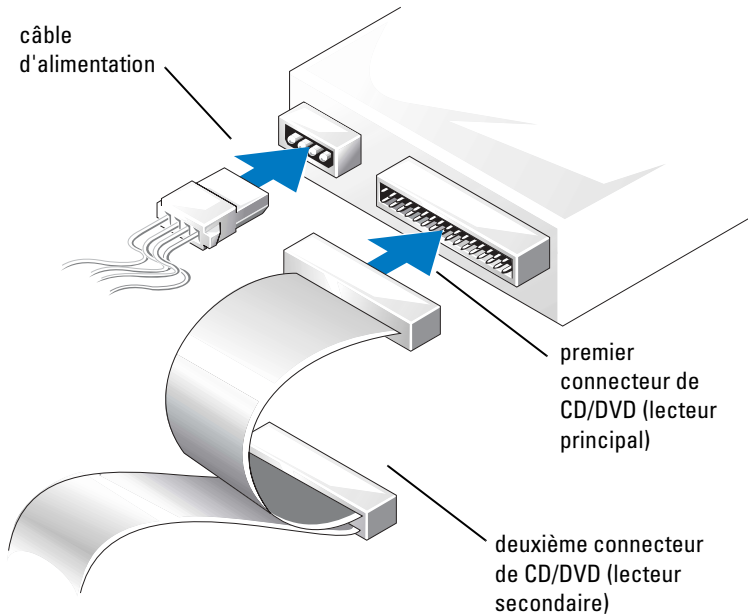
- 6 Connectez le câble d'alimentation à la carte système (reportez-vous à la page 56).
- 7 Localisez le câble de données du lecteur de CD ou DVD dans la baie de lecteur supérieure et raccordez son connecteur de données central au nouveau lecteur.



- 8 Réattachez le panneau avant (reportez-vous à la page 72).
- 9 Fermez le capot de l'ordinateur (reportez-vous à la page 89).
-  **AVIS** : Pour connecter un câble de réseau, branchez le câble d'abord sur la prise réseau murale, puis sur l'ordinateur.
- 10 Connectez votre ordinateur et les périphériques au secteur, puis allumez-les.
- 11 Consultez la documentation de l'unité de disque dur pour des instructions sur l'installation de tout logiciel requis pour son fonctionnement.

## Pile



**PRÉCAUTION :** Avant de commencer toute procédure de cette section, lisez les consignes de sécurité du *Guide d'information sur le produit*.



**AVIS :** Pour éviter d'endommager les composants, déchargez votre corps de son électricité statique avant de manipuler les composants électroniques de l'ordinateur. Vous pouvez également faire ceci en touchant une surface métallique non peinte du châssis de l'ordinateur.

Une pile bouton conserve les informations de configuration, de date et d'heure de l'ordinateur. Cette pile peut durer plusieurs années.

Si vous devez réinitialiser à plusieurs reprises les informations de date et d'heure après avoir mis l'ordinateur sous tension, remplacez la pile.



**PRÉCAUTION :** Une pile neuve peut exploser si elle est mal installée. Remplacez la pile uniquement par une pile de type identique ou équivalent à celui recommandé par le fabricant. Suivez les instructions du fabricant pour vous débarrasser des piles usées.

Pour remplacer la pile :

- 1 Prenez note des paramètres affichés dans tous les écrans du programme de configuration du système (reportez-vous à la page 96) afin de restaurer les paramètres corrects à l'étape 8.
  - 2 Suivez les procédures indiquées dans la section «Avant de commencer» à la page 47.
  - 3 Repérez le support de batterie (reportez-vous à la section «Composants de la carte système» à la page 56).
-  **AVIS :** Si vous dégager la pile de son support en utilisant un objet émoussé, faites attention de ne pas toucher la carte système avec cet objet. Assurez-vous que l'objet est inséré entre la pile et le support avant d'essayer de dégager la pile. Sinon, vous risquez d'endommager la carte système en arrachant le support ou en brisant les circuits de la carte système.
- 4 Retirez la batterie en l'extrayant de son support avec les doigts ou avec un objet isolant émoussé comme, par exemple, un tournevis en plastique.
  - 5 Insérez la nouvelle pile dans son support, borne «+» en haut et enclenchez-la.



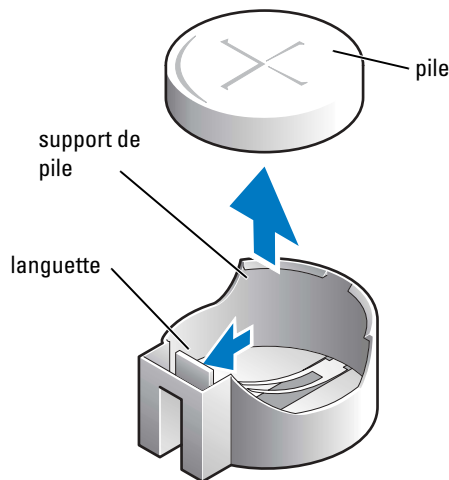

6 Fermez le capot de l'ordinateur (reportez-vous à la page 89).



**AVIS :** Pour connecter un câble de réseau, branchez-le d'abord au périphérique réseau, puis à l'ordinateur.

7 Rebranchez l'ordinateur et ses périphériques à leurs prises électriques, puis allumez-les.

8 Accédez au programme de configuration du système (reportez-vous à la page 96) et restaurez les paramètres enregistrés au cours de l'étape 1.

9 Mettez l'ancienne pile au rebut de façon appropriée (reportez-vous à la section discutant la mise au rebut de la pile du *Guide d'information sur le produit*).

## Remettre en place le capot de l'ordinateur



**PRÉCAUTION :** Avant de commencer toute procédure de cette section, lisez les consignes de sécurité du *Guide d'information sur le produit*.

1 Assurez-vous que les câbles sont bien connectés et évitez qu'ils soient dans le passage.

Tirez délicatement vers vous les câbles d'alimentation de façon à ce qu'ils ne se coincent pas sous les unités.

2 Assurez-vous qu'il ne reste aucun outil ou pièce détachée à l'intérieur de l'ordinateur.

3 Positionnez le capot sur l'ordinateur.

4 Faites glisser le capot vers l'avant de l'ordinateur jusqu'à ce qu'il soit bien en place.



**AVIS :** Pour connecter un câble de réseau, branchez le câble d'abord sur la prise réseau murale, puis sur l'ordinateur.

5 Rebranchez l'ordinateur et ses périphériques à leurs prises électriques, puis allumez-les.



# Appendice

## Caractéristiques

---

### Processeur

---

Type de processeur	Intel® Pentium® 4 avec technologie HT <b>REMARQUE</b> : Certains processeur Pentium 4 ne prennent pas en charge la technologie Hyper-Threading.
Cache de niveau 1 (L1)	16 Ko
Cache de niveau 2 (L2)	SRAM 1 Mo (selon la configuration de votre ordinateur) à écriture à différée, associative à huit voies, à transmission par rafales en pipeline

---

### Mémoire

---

Type	SDRAM 400 et 533 MHz (PC2-3200) DDR2 sans tampon non ECC
Connecteurs de mémoire	Quatre
Capacités de mémoire	128, 256, 512 ou 1 Go non ECC
Mémoire minimale	128 Mo <b>REMARQUE</b> : Jusqu'à 128 Mo de mémoire système peuvent être alloués à la prise en charge des graphiques, selon la quantité de mémoire système et d'autres facteurs.
Mémoire maximale	4 Go <b>REMARQUE</b> : Reportez-vous à la section «Adressage de la mémoire avec des configurations 4 Go» à la page 58 pour vérifier la quantité de mémoire mise à la disposition du système d'exploitation.
Adresse BIOS	F0000h

---

### Informations sur l'ordinateur

---

Jeu de puces	Intel 915G Express
Canaux DMA	Huit
Niveaux d'interruption	24

**Informations sur l'ordinateur (Suite)**

Puce du BIOS (NVRAM)	4 Mbits
NIC	Interface réseau intégrée capable de communication 10/100.
Horloge système	Débit de données 800 MHz

**Vidéo**

Type	Intégrée ou PCI Express
------	-------------------------

**Audio**

Type	Codec AC97 ADI 1980
------	---------------------

**Bus d'extension**

Type de bus	PCI 2.2 PCI Express x1 et PCI Express x16
Vitesse du bus	PCI : 33 MHz PCI Express : Vitesse bidirectionnelle logement x1 - 500 Mo/s Vitesse bidirectionnelle logement x16 - 8 Go/s
PCI	
Connecteurs	Deux
Taille du connecteur	120 broches
Largeur des données du connecteur (maximale)	32 bits
PCI Express	
Connecteur	Un PCI Express x1
Taille du connecteur	36 broches
Largeur des données du connecteur (maximale)	1 voie PCI Express
PCI Express	
Connecteur	Un PCI Express x16
Taille du connecteur	164 broches
Largeur des données du connecteur (maximale)	16 voies PCI Express

---

**Lecteurs**

---

Accessible de l'extérieur :

Une baie de lecteur de 3,5 pouces  
Deux baies de lecteur de 5,25 pouces

Périphériques disponibles

Lecteurs série ATA, lecteur de disquette, périphériques de mémoire USB, lecteur de CD, lecteur de CD-RW, lecteur de DVD, lecteur de DVD-RW et lecteur composite de DVD et CD-RW

Accessible de l'intérieur :

Deux baies pour disques durs de 2,54 cm (1 pouce) de hauteur

---

**Connecteurs**

---

Connecteurs externes :

Série	Connecteur à 9 broches ; compatible 16550C
Parallèle	Connecteur à 25 trous (bidirectionnel)
Vidéo	Connecteur à 15 trous
Carte réseau	Connecteur RJ45
Ports PS/2 (clavier et souris)	Connecteur miniature à 6 broches
USB	Deux connecteurs en face avant et six connecteurs sur le panneau arrière compatibles USB 2.0
Audio	Cinq connecteurs pour la ligne d'entrée, la ligne de sortie, le microphone, le son surround et le canal central/effets de basse fréquence (LFE) ; un connecteur frontal pour les écouteurs

Connecteurs sur la carte système :

Lecteur IDE principal	Connecteur à 40 broches sur le bus local PCI
Série ATA	Deux connecteurs à 7 broches
Lecteur de disquette	Connecteur à 34 broches
Audio du lecteur de CD-ROM	Connecteur à 4 broches
Ventilateur	Connecteur à 5 broches
PCI 2.2	Connecteur à 120 broches
PCI Express x1	Connecteur à 36 broches
PCI Express x16	Connecteur à 164 broches
Téléphonie (TAPI)	Connecteur à 4 broches

---

**Contrôles et voyants**

---

Bouton d'alimentation	Bouton de commande
Voyant d'alimentation	Voyant vert — Clignotant vert en mode de veille ; vert continu si le système est allumé.  Voyant orange — Clignotant orange indiquant un problème de périphérique ; orange continu indiquant un problème d'alimentation interne (reportez-vous à la section «Problèmes d'alimentation» à la page 30.
Voyant d'accès à l'unité de disque dur	Vert
Voyant d'intégrité de liaison (sur la carte réseau intégrée)	Voyant vert — Il existe une bonne connexion entre un réseau 10 Mbps et l'ordinateur.  Orange clair — Il existe une bonne connexion entre un réseau 100 Mbps et l'ordinateur.  Éteint — L'ordinateur ne détecte pas de connexion physique au réseau.
Voyant d'activité (sur la carte réseau intégrée)	Voyant jaune clignotant
Voyants de diagnostic	Quatre voyants sur le panneau arrière (Reportez-vous à la section «Voyants de diagnostic» à la page 37.)
Voyant d'alimentation de veille	CR3J1 sur la carte système

---

**Alimentation**

---

Bloc d'alimentation en CC (courant continu) :

Consommation en watts	305 W
Dissipation de chaleur	434,6 BTU/h
Tension (Pour obtenir des informations importantes sur les paramètres de tension, lisez les consignes de sécurité du <i>Guide d'information sur le produit</i> )	90 à 135 V et 180 à 265 V à 50/60 Hz

Batterie de secours : Pile bouton 3 V CR2032 au lithium

---

**Caractéristiques physiques**

---

Hauteur	36,8 cm (14,5 pouces)
Largeur	18,4 cm (7,25 pouces)
Profondeur	42,6 cm (16,75 pouces)

---

## Caractéristiques physiques (Suite)

---

Poids 10,4 kg (23 livres)

---

## Environnement

---

Température :

Fonctionnement 10° à 35° C (50° à 95° F)

**REMARQUE :** À 35° C (95° F, l'altitude maximale d'exploitation est de 914 m (3000 pieds).

Stockage -40° à 65° C (-40° à 149° F)

Humidité relative 20 % à 80 % (sans condensation)

Vibrations maximales :

Fonctionnement 0,25 G de 3 à 200 Hz à 0,5 octave/min

Stockage 0,5 G de 3 à 200 Hz à 1 octave/min

Chocs maximaux :

Fonctionnement Impulsion semi-sinusoïdale (partie inférieure) avec un changement de vitesse de 50,8 cm/sec (20 pouces/sec)

Stockage Onde carrée moyenne de 27 G avec un changement de vitesse de 508 cm/sec (200 pouces/sec)

Altitude :

Fonctionnement -15,2 à 3048 m (-50 à 10 000 pieds)

Stockage -15,2 à 10 668 m (-50 à 35 000 pieds)

## Configuration du système

### Présentation

Utilisez le programme de configuration du système comme suit :

- Pour modifier les informations de configuration du système après l'ajout, la modification ou le retrait de tout matériel de votre ordinateur
- Pour définir ou modifier une option sélectionnable par l'utilisateur telle que le mot de passe utilisateur
- Pour connaître la quantité de mémoire disponible ou définir le type de disque dur à installer

Avant d'utiliser le programme de configuration du système, il est recommandé de noter les informations affichées dans les écrans du programme de configuration, pour s'y référer par la suite.



**AVIS :** Si vous n'êtes pas un utilisateur chevronné, ne modifiez pas les paramètres de ce programme. Certaines modifications peuvent altérer le fonctionnement de votre ordinateur.

## Accès au programme de configuration du système

- 1 Mettez votre ordinateur sous tension (ou redémarrez-le).
- 2 Lorsque le logo bleu DELL™ apparaît, appuyez immédiatement sur <F2>.

Si vous attendez trop longtemps et que le logo du système d'exploitation apparaît, patientez jusqu'à ce que vous voyiez le bureau de Microsoft® Windows®. Éteignez alors l'ordinateur (reportez-vous à la page 47) et faites une nouvelle tentative.

## Écrans du programme de configuration du système

L'écran du programme de configuration du système affiche les informations de configuration en vigueur ou des informations modifiables concernant votre ordinateur. Les informations sur l'écran sont réparties en trois groupes : liste des options, champ des options actives et fonctions des touches.

<p><b>Liste des options</b> — Ce champ apparaît à gauche dans la fenêtre du programme de configuration du système. Il s'agit d'une liste déroulante qui contient les fonctions qui définissent la configuration de votre ordinateur, y compris le matériel installé et les fonctions d'économie d'énergie et de sécurité.</p>	<p><b>Champ Option</b> — Ce champ contient des informations sur chaque option. Vos paramètres actuels s'affichent dans ce champ et vous pouvez les modifier à partir de ce champ. Utilisez les touches flèche droite et flèche gauche pour mettre en surbrillance une option. Appuyez sur &lt;Entrée&gt; pour activer cette sélection.</p>
<p>Faites défiler la liste vers le haut ou le bas à l'aide des touches flèche haut et flèche bas. Lorsqu'une option est en surbrillance, le <b>Champ Option</b> affiche davantage d'informations ainsi que les paramètres actuels et disponibles de cette option.</p> <p>Appuyez sur &lt;Entrée&gt; pour développer ou réduire chacun des champs d'option principaux.</p>	<p><b>Fonctions des touches</b> — Ce champ apparaît sous le <b>champ Option</b> et répertorie les touches et leurs fonctions dans le programme de configuration du système.</p>



## Options de configuration du système

 **REMARQUE** : En fonction de votre ordinateur et des périphériques installés, les éléments répertoriés dans cette section peuvent ne pas s'afficher ou ne pas s'afficher tels qu'ils sont répertoriés.

<b>Système</b>	
<b>Infos système</b>	Répertorie les informations système, telles que le nom de l'ordinateur, le numéro de version et la date du BIOS, les étiquettes système et d'autres informations spécifiques au système.
<b>Infos UC</b>	Indiquent si le processeur de l'ordinateur prend en charge la technologie Hyper-Threading et répertorient la vitesse de bus du processeur, l'ID du processeur, la vitesse d'horloge et la mémoire cache L2.
<b>Infos mémoire</b>	Indique la quantité de mémoire installée, sa vitesse, le mode de canal (double ou simple) et le type de mémoire installé.
<b>Date/heure</b>	Affiche les paramètres de date et heure actuels.
<b>Séquence d'amorçage</b>	L'ordinateur essaie de redémarrer à partir de la séquence de périphériques indiquée dans cette liste. <b>REMARQUE</b> : Si vous insérez un périphérique d'amorçage et que vous redémarrez l'ordinateur, cette option apparaît dans le menu du programme de configuration du système. Pour démarrer à partir d'un périphérique de mémoire USB, sélectionnez le périphérique USB et déplacez-le afin de le mettre en première position dans la liste.
<b>Lecteurs</b>	
<b>Lecteur de disquette</b>	Identifie et définit l'état du lecteur de disquette connecté au connecteur étiqueté FLOPPY sur la carte système : <b>Éteint</b> , <b>USB</b> , <b>Interne</b> ou <b>Lecture seule</b> .
<b>Lecteurs 0 à 3</b>	Identifie les lecteurs connectés aux connecteurs étiquetés SATA ou PRI IDE sur la carte système et répertorie la capacité des disques durs.
<b>Contrôleur de lecteur</b>	Définit le mode de fonctionnement du contrôleur SATA. Utilisez l'option <b>Normal</b> pour le mode natif ATA. Utilisez l'option <b>Compatible</b> pour le mode de combinaison ATA/PATA.
<b>Périphériques intégrés</b>	
<b>Contrôleur NIC</b>	Vous pouvez paramétrer le NIC sur <b>Activé</b> (valeur par défaut), <b>Désactivé</b> ou <b>Activé avec PXE</b> . Lorsque le paramètre <b>Activé avec PXE</b> est actif (disponible uniquement pour les processus d'amorçage suivants), l'utilisateur est invité à appuyer sur <Ctrl><Alt><b>. Cette combinaison de touches affiche un menu qui permet de sélectionner une méthode d'amorçage à partir d'un serveur de réseau. Si aucune procédure d'amorçage n'est disponible à partir du serveur de réseau, l'ordinateur essaie de démarrer à partir du périphérique suivant dans la liste de séquence d'amorçage.
<b>Contrôleur audio</b>	Active ou désactive le contrôleur audio intégré.
<b>USB</b>	Paramétré sur <b>Activé</b> (valeur par défaut) de sorte que les périphériques USB seront détectés et pris en charge par le système d'exploitation. L'option <b>Aucun amorçage</b> restreint l'accès externe aux données du lecteur. Utilisez cette option pour empêcher tout utilisateur d'amorcer l'ordinateur à l'aide d'un périphérique USB externe.
<b>Port souris</b>	Active ou désactive le contrôleur de souris intégré compatible PS/2.

<b>Mode Port LPT</b>	Identifie et définit les paramètres du port parallèle. Vous pouvez paramétrer le port parallèle sur <b>Désactivé</b> , <b>AT</b> , <b>PS/2</b> , <b>EPP</b> ou <b>ECP</b> .
<b>Adresse de port LPT</b>	Identifie l'adresse du port parallèle.
<b>DMA port LPT</b>	Identifie et définit les paramètres DMA du port parallèle. Vous pouvez définir les paramètres DMA du port parallèle sur <b>Désactivé</b> , <b>DMA1</b> ou <b>DMA3</b> .
<b>Port série n°1</b>	Identifie et définit les paramètres du port série. La valeur <b>Auto</b> , paramètre par défaut, permet d'attribuer automatiquement une désignation particulière à un connecteur ( <b>COM1</b> ou <b>COM3</b> ).
<b>Vidéo</b>	
<b>Vidéo principale</b>	Ce paramètre définit le contrôleur vidéo principal lorsque deux contrôleurs vidéo sont présents sur l'ordinateur.
<b>Taille de mémoire vidéo</b>	Définit la quantité de mémoire système à réserver pour le contrôleur vidéo intégré.
<b>Performances</b>	
<b>HyperThreading</b>	Si le processeur de votre ordinateur prend en charge la technologie HyperThreading, cette option apparaît dans la <b>liste des options</b> .
<b>Performances</b>	<ul style="list-style-type: none"> <li>• <b>Bypass</b> (Contourner) — L'ordinateur n'effectue aucun test ni aucune modification de la configuration acoustique actuelle.</li> <li>• <b>Quiet</b> (Silence) (valeur par défaut) — Le disque dur fonctionne le plus silencieusement possible.</li> <li>• <b>Suggested</b> (Recommandé) — Le disque dur fonctionne au niveau recommandé par le fabricant.</li> <li>• <b>Performances</b> — Le disque dur fonctionne à sa vitesse maximale.</li> </ul> <p><b>REMARQUE</b> : L'activation du mode Performances peut accroître le niveau sonore du disque dur sans pour autant affecter ses performances.</p> <p><b>REMARQUE</b> : La modification de la configuration acoustique n'altère pas l'image du disque dur.</p>
<b>Sécurité</b>	
<b>Admin Password (mot de passe administrateur)</b>	Cette option limite l'accès au programme d'installation du système de l'ordinateur de la même façon que l'accès au système peut être limité à l'aide de l'option <b>Mot de passe système</b> .
<b>Mot de passe système</b>	Affiche l'état actuel de la fonction de sécurité par mot de passe du système et permet d'affecter et de vérifier un nouveau mot de passe système.
<b>État du mot de passe</b>	Cette option verrouille le champ Mot de passe système avec le mot de passe de configuration. Lorsque le champ est verrouillé, l'option permettant de désactiver la sécurité par mot de passe en appuyant sur <Ctrl><Entrée> au démarrage de l'ordinateur n'est plus disponible.
<b>Gestion de l'alimentation</b>	
<b>Rétablissement de l'alimentation CA</b>	Détermine ce qui se passe lorsque l'ordinateur est à nouveau alimenté en CA.
<b>Auto Power On (Mise en route automatique)</b>	Met automatiquement l'ordinateur sous tension. Les choix possibles sont tous les jours ou tous les lundis à vendredis. Le paramètre par défaut est <b>Désactivé</b> .  Cette fonction ne marche pas si vous éteignez votre ordinateur en utilisant une multiprise ou un parasurtenseur.

<b>Durée de mise sous tension auto</b>	<p>Définit la durée nécessaire à la mise sous tension automatique de l'ordinateur.</p> <p>L'heure est sauvegardée au format de 24 heures (<i>heures:minutes</i>). Modifiez l'heure de démarrage en appuyant sur la touche flèche droite ou flèche gauche pour augmenter ou diminuer le chiffre ou en tapant les chiffres dans les champs de date et d'heure.</p> <p>Cette fonction ne marche pas si vous éteignez votre ordinateur en utilisant une multiprise ou un parasurtenseur.</p>
<b>Mode Faible consommation</b>	Lorsque l'option <b>Mode Faible consommation</b> est sélectionnée, les événements de réveil à distance ne peuvent plus réactiver l'ordinateur à partir du mode <b>Mise en veille prolongée</b> ou <b>Désactivé</b> .
<b>Réveil à distance</b>	<p>Cette option permet de réactiver l'ordinateur lorsqu'un NIC ou un modem avec réveil à distance reçoit un signal de réveil.</p> <p>Le paramètre par défaut est <b>Activé</b>. L'option <b>Activé avec démarrage à partir d'un NIC</b> permet à l'ordinateur d'essayer de démarrer à partir d'un réseau au lieu d'une séquence d'amorçage.</p> <p><b>REMARQUE :</b> Normalement, l'ordinateur peut être réactivé à distance lorsqu'il est en mode <b>Suspension</b>, en mode <b>Mise en veille prolongée</b> ou lorsqu'il est éteint. Lorsque l'option <b>Mode Faible consommation</b> (dans le menu <b>Gestion de l'alimentation</b>) est activée, l'ordinateur ne peut être réactivé à distance que lorsqu'il est en mode <b>Suspension</b>.</p>
<b>Mode Suspension</b>	Les options possibles sont <b>S1</b> , mode de suspension pendant lequel l'ordinateur tourne en mode Faible consommation, et <b>S3</b> , mode Mise en veille pendant lequel l'alimentation est réduite ou coupée pour la plupart des composants mais pendant lequel la mémoire du système reste active.
<b>Maintenance</b>	
<b>Valeurs par défaut CMOS</b>	Ce paramètre restaure les paramètres par défaut usine de l'ordinateur.
<b>Journal des événements</b>	Affiche le journal des événements système.
<b>Mise à jour du BIOS</b>	Une fois la nouvelle version du BIOS téléchargée, utilisez cette option pour identifier et définir l'emplacement du fichier de mise à jour du BIOS. Les options possibles sont <b>Disquette</b> ou <b>Disque</b> .
<b>Comportement du POST</b>	
<b>Fastboot (Démarrage rapide)</b>	Si cette option est paramétrée sur <b>Activé</b> (valeur par défaut), votre ordinateur démarre plus rapidement car il saute certaines configurations et certains tests.
<b>Touche de verrouillage numérique</b>	Cette option concerne le groupe de touches le plus à droite sur votre clavier. Lorsqu'elle est paramétrée sur <b>Activé</b> (valeur par défaut), cette option active les fonctions numériques et mathématiques figurant en haut de chaque touche. Lorsqu'elle est paramétrée sur <b>Désactivé</b> , cette option active les fonctions de contrôle du curseur figurant en bas de chaque touche.
<b>Installation du système d'exploitation</b>	Ce paramètre permet de paramétrer le <b>mode Installation du système d'exploitation</b> sur <b>Activé</b> ou <b>Désactivé</b> (valeur par défaut).
<b>Touches de raccourci POST</b>	Cette option permet de spécifier les touches de fonctions à afficher lorsque l'ordinateur démarre.
<b>Erreurs clavier</b>	Cette option active ou désactive l'émission de rapports d'erreurs concernant le clavier lorsque l'ordinateur démarre.

## Séquence d'amorçage

Cette fonction permet de modifier la séquence d'amorçage des périphériques.

### Paramètres de l'option

**Lecteur de disquette** — L'ordinateur essaie de démarrer à partir du lecteur de disquette. Si le lecteur de disquette n'est pas amorçable, si aucune disquette ne se trouve dans le lecteur ou si aucun lecteur de disquette n'a été installé dans l'ordinateur, celui-ci génère un message d'erreur.

**Disque dur** — L'ordinateur essaie de démarrer à partir du disque dur principal. Si aucun système d'exploitation ne se trouve sur le disque dur, l'ordinateur génère un message d'erreur.

- **Lecteur de CD** — L'ordinateur tente de démarrer à partir du lecteur de CD. Si le lecteur ne contient aucun CD ou si le CD ne contient aucun système d'exploitation, l'ordinateur génère un message d'erreur.
- **Périphérique Flash USB** — Insérez le périphérique de mémoire dans un port USB et redémarrez l'ordinateur. Lorsque la mention **F12 = Boot Menu** (F12 = Menu d'amorçage) s'affiche dans le coin supérieur droit de l'écran, appuyez sur <F12>. Le BIOS détecte le périphérique et ajoute l'option Flash USB au menu d'amorçage.



**REMARQUE** : Pour démarrer sur un périphérique USB, celui-ci doit être amorçable. Pour vous assurer qu'il s'agit d'un périphérique amorçable, consultez la documentation de ce périphérique.

### Modification de la séquence d'amorçage pour l'amorçage actuel

Vous pouvez également utiliser cette fonction pour redémarrer votre ordinateur à partir d'un périphérique USB, tel qu'un lecteur de disquette, une clé de mémoire ou un lecteur de CD-RW.



**REMARQUE** : Si vous démarrez à partir d'un lecteur de disquette USB, vous devez d'abord paramétrer le lecteur de disquette sur Éteint dans le programme de configuration du système (reportez-vous à la page 95).

- 1 Si vous démarrez à partir d'un périphérique USB, connectez le périphérique USB à un connecteur USB (reportez-vous à la page 56).
- 2 Mettez votre ordinateur sous tension (ou redémarrez-le).
- 3 Lorsque la mention **F2 = Setup**, **F12 = Boot Menu** (F2 = Configuration, F12 = Menu d'amorçage) s'affiche dans le coin supérieur droit de l'écran, appuyez sur <F12>.

Si vous attendez trop longtemps et que le logo du système d'exploitation apparaît, patientez jusqu'à ce que le bureau de Microsoft Windows s'affiche. Éteignez alors l'ordinateur (reportez-vous à la page 47) et faites une nouvelle tentative.

Le menu **Boot Device** (Périphérique d'amorçage) s'affiche, répertoriant tous les périphériques d'amorçage disponibles. Un numéro est associé à chaque périphérique.

- 4 Au bas du menu, entrez le numéro du périphérique à utiliser pour l'amorçage actuel uniquement.

Par exemple, si vous démarrez à partir d'une clé de mémoire USB, mettez en surbrillance **Périphérique Flash USB** et appuyez sur <Entrée>.

**REMARQUE** : Pour démarrer sur un périphérique USB, celui-ci doit être amorçable. Pour vous assurer qu'il s'agit d'un périphérique amorçable, consultez la documentation de ce périphérique.

### Modification de la séquence d'amorçage pour les prochains amorçages

- 1 Accédez au programme de configuration du système (reportez-vous à la page 96).
- 2 Utilisez les touches fléchées pour mettre en surbrillance l'option de menu **Séquence d'amorçage** et appuyez sur <Entrée> pour accéder au menu.

**REMARQUE** : Notez par écrit la séquence de démarrage utilisée au cas où vous auriez besoin de la restaurer.



- 3 Appuyez sur les touches fléchées vers le haut et vers le bas pour faire défiler la liste de périphériques.
- 4 Appuyez sur la barre d'espace pour activer ou désactiver un périphérique (les périphériques activés comportent une coche).
- 5 Appuyez sur le signe plus (+) ou moins (-) pour déplacer un périphérique sélectionné vers le haut ou vers le bas de la liste.

## Effacement des mots de passe oubliés

**PRÉCAUTION** : Avant de commencer toute procédure de cette section, suivez les consignes de sécurité qui figurent dans le *Guide d'information sur le produit*.

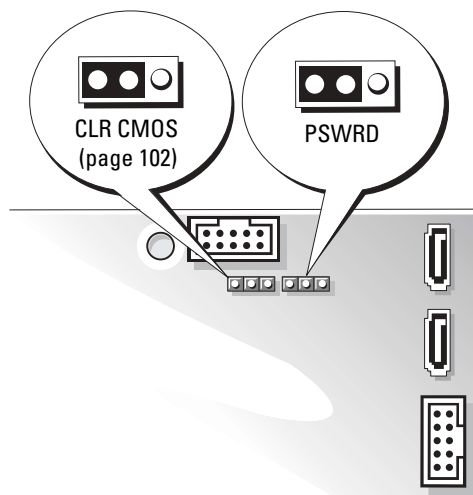
- 1 Suivez les procédures indiquées dans la section «Avant de commencer» à la page 47.



- 2 Localisez le cavalier de mot de passe à 3 broches (PASS) sur la carte système (reportez-vous à la page 56) et reliez la fiche de cavalier aux broches 2 et 3 pour effacer le mot de passe.
-  **REMARQUE** : Lorsque vous recevez votre ordinateur, la fiche de cavalier est reliée aux broches 1 et 2.
- 3 Fermez le capot de l'ordinateur (reportez-vous à la page 89).
- 4 Rebranchez l'ordinateur et le moniteur à leurs prises électriques, puis allumez-les.
- 5 Lorsque le bureau Microsoft® Windows® apparaît, arrêtez l'ordinateur. (reportez-vous à la page 47).
- 6 Éteignez le moniteur et débranchez-le de sa prise électrique.
- 7 Déconnectez le câble d'alimentation de l'ordinateur de la prise électrique, puis appuyez sur le bouton d'alimentation pour mettre la carte système à la terre.
- 8 Ouvrez le capot de l'ordinateur (reportez-vous à la page 54).
- 9 Localisez le cavalier de mot de passe à 3 broches (PASS) sur la carte système (reportez-vous à la page 56) et reliez le cavalier aux broches 1 et 2 pour réactiver la fonction de mot de passe.
- 10 Remettez le capot de l'ordinateur (reportez-vous à la page 89).
-  **AVIS** : Pour connecter un câble de réseau, branchez le câble d'abord sur la prise réseau murale, puis sur l'ordinateur.
- 11 Rebranchez l'ordinateur et ses périphériques à leurs prises électriques, puis allumez-les.

## Effacement des paramètres CMOS

 **PRÉCAUTION** : Avant de commencer toute procédure de cette section, suivez les consignes de sécurité qui figurent dans le *Guide d'information sur le produit*.

- 1 Suivez les procédures indiquées dans la section «Avant de commencer» à la page 47.
- 2 Réinitialisez les paramètres CMOS actuels :
  - a Localisez le cavalier CMOS à 3 broches (CLR CMOS) sur la carte système (reportez-vous à la page 56).
  - b Retirez la fiche de cavalier des broches 2 et 1.
  - c Placez la fiche de cavalier sur les broches 3 et 2, puis patientez environ 5 secondes.
  - d Remettez la fiche de cavalier sur les broches 2 et 1.
- 3 Remettez le capot de l'ordinateur (reportez-vous à la page 89).
-  **AVIS** : Pour connecter un câble de réseau, branchez le câble d'abord sur la prise réseau murale, puis sur l'ordinateur.
- 4 Rebranchez l'ordinateur et ses périphériques à leurs prises électriques, puis allumez-les.

## Politique de support technique Dell (États-Unis uniquement)

Le support technique fourni par les techniciens de Dell nécessite la coopération et la participation du client dans le processus de dépannage et permet de restaurer le système d'exploitation, les logiciels et les pilotes matériels à leur état d'origine, c'est-à-dire, à la configuration par défaut de Dell ; il permet en outre de vérifier le fonctionnement approprié de l'ordinateur et du matériel installé par Dell. En plus du support technique par nos techniciens, vous disposez d'une aide en ligne à l'adresse [support.dell.com](http://support.dell.com). Des options payantes de support technique complémentaire sont également disponibles.

Dell offre un support technique limité pour l'ordinateur et tous les logiciels et périphériques<sup>1</sup> installés par Dell. Le support technique pour les logiciels et les périphériques tiers est assuré par le fabricant lui-même, y compris le support pour tout logiciel ou périphérique acheté et/ou installé par le biais de Dell Software & Peripherals, Readyware et Custom Factory Integration<sup>2</sup>.

- <sup>1</sup> Les services de réparation sont fournis selon les termes et les conditions stipulés par votre garantie limitée et par tout contrat de service de support optionnel acheté avec l'ordinateur.
- <sup>2</sup> Tous les composants Dell standard inclus dans un projet d'intégration personnalisée en usine (Custom Factory Integration - CFI) sont couverts par la garantie limitée standard de Dell applicable à votre ordinateur. Toutefois, Dell propose un programme de remplacement des pièces pour couvrir tous les composants non standard ou de sociétés tierces intégrés via CFI pendant la durée du contrat de service de l'ordinateur.

### Définition des logiciels et périphériques installés par Dell

Les logiciels installés par Dell regroupent le système d'exploitation et certains logiciels installés sur l'ordinateur pendant le processus de fabrication (Microsoft® Office, Norton Antivirus, etc.).

Les périphériques installés par Dell incluent les cartes d'extension, la baie modulaire de marque Dell ou les accessoires de carte PC. Sont inclus également les produits de marque Dell suivants : moniteurs, claviers, souris, haut-parleurs, microphones pour modems à fonction téléphonique, stations d'accueil et réplicateurs de port, produits réseau et le câblage associé.

### Définition des logiciels et périphériques de sociétés tierces

Les logiciels et périphériques tiers incluent tout périphérique, accessoire ou logiciel vendu par Dell mais qui ne porte pas la marque Dell (imprimantes, scanners et appareils photo, jeux et ainsi de suite). Le support technique pour tout logiciel ou périphérique tiers est fourni par le fabricant du produit en question.

## Réglementation FCC (États-Unis uniquement)

La plupart des systèmes informatiques Dell sont classés par la FCC (Federal Communications Commission - commission fédérale des communications) comme appareils numériques de classe B. Pour déterminer la classe de votre système informatique, examinez toutes les étiquettes d'enregistrement FCC sur le dessous ou au dos de votre ordinateur, sur les supports de montage de carte et sur les cartes proprement dites. Si une des étiquettes indique la classe A, tout votre système

est considéré comme étant un appareil numérique de classe A. Si *toutes* les étiquettes portent une mention de FCC de classe B, indiquée soit par un numéro d'identification FCC soit par le logo FCC (FC), votre système est considéré être un appareil numérique de classe B.

Après avoir déterminé la classification FCC de votre système, prenez connaissance de la réglementation FCC appropriée. Notez que les réglementations FCC prévoient que les changements ou modifications non explicitement approuvés par Dell peuvent annuler vos droits à utiliser cet équipement.

Ce périphérique est conforme au règlement de l'alinéa 15 de la FCC. Son fonctionnement est soumis aux deux conditions suivantes :

Cet appareil ne doit pas émettre d'interférences nuisibles.

Cet appareil doit accepter toutes les interférences qu'il reçoit, y compris celles qui peuvent perturber son fonctionnement.

### **Classe A**

Cet équipement a été testé et déclaré conforme aux limites des appareils numériques de classe A définies par l'alinéa du règlement de la FCC. Ces limites sont conçues pour fournir une protection raisonnable contre les interférences nuisibles lorsque l'équipement est utilisé dans un environnement commercial. Cet équipement crée, utilise et peut émettre de l'énergie de fréquence radio et peut, s'il n'est pas installé et utilisé conformément aux instructions du guide du fabricant, provoquer des perturbations nuisibles aux radiocommunications. L'utilisation de cet équipement dans une zone résidentielle peut créer des interférences nuisibles, auquel cas vous devrez corriger les interférences à vos propres frais.

### **Classe B**

Cet équipement a été testé et déclaré conforme aux limites des appareils numériques de classe B définies par l'alinéa du règlement de la FCC. Ces limites ont été conçues pour fournir une protection raisonnable contre les interférences nuisibles dans un milieu résidentiel. Cet équipement crée, utilise et peut émettre de l'énergie de fréquence radio et peut, s'il n'est pas installé et utilisé conformément aux instructions du guide du fabricant, être la cause de perturbations des radiocommunications. Cependant, la possibilité d'interférence d'une installation particulière n'est pas entièrement exclue. Si cet équipement crée effectivement des interférences nuisibles pour la réception radio et télévision, ce qui peut être déterminé en allumant et en éteignant l'équipement, vous êtes encouragé à essayer de corriger les interférences en prenant une ou plusieurs des mesures suivantes :

- Réorienter ou déplacer l'antenne de réception.
- Augmenter la distance entre l'équipement et le récepteur.
- Connecter l'équipement à une source d'alimentation sur un circuit autre que celui sur lequel est connecté le récepteur.
- Consulter le vendeur ou un technicien expérimenté en radio/télévision pour obtenir une assistance.



## Informations d'identification FCC

Les informations suivantes sont fournies sur le ou les appareil(s) couvert(s) dans ce document conformément aux réglementations de la FCC :

- Numéro de modèle : DMC

Nom du fabricant :

Dell Inc.  
One Dell Way  
Round Rock, Texas 78682 USA  
512-338-4400

## Contacteur Dell

Vous pouvez contacter Dell par des moyens électroniques via les sites Web suivants :

- [www.dell.com](http://www.dell.com)
- [support.dell.com](http://support.dell.com) (support technique)
- [premiersupport.dell.com](http://premiersupport.dell.com) (support technique pour les établissements d'enseignement et gouvernementaux, le domaine de la santé et les grands comptes comprenant les clients Premier, Platinum et Gold)

Pour les adresses Internet de votre pays, recherchez la section appropriée du pays dans le tableau ci-dessous.

**REMARQUE :** Les numéros verts sont valables dans le pays pour lequel ils sont renseignés.

Si vous devez contacter Dell, utilisez les adresses électroniques, les numéros de téléphone et les indicatifs fournis dans le tableau ci-dessous. Si vous avez besoin d'assistance pour connaître les indicatifs à utiliser, contactez un opérateur local ou international.

<b>Pays (Ville) Indicatifs d'accès international, national et de la ville</b>	<b>Nom de département ou zone de service, site Web et adresse Messagerie électronique</b>	<b>Indicatifs de zone, numéros locaux et numéros verts</b>
Afrique du Sud (Johannesburg)	Site Web : <a href="http://support.euro.dell.com">support.euro.dell.com</a>	
Indicatif international :	E-mail : <a href="mailto:dell_za_support@dell.com">dell_za_support@dell.com</a>	
09/091	File d'attente Gold	011 709 7713
Indicatif national : 27	Support technique	011 709 7710
Indicatif de la ville : 11	Service clientèle	011 709 7707
	Ventes	011 709 7700
	Télécopieur	011 706 0495
	Standard	011 709 7700

<b>Pays (Ville) Indicatifs d'accès international, national et de la ville</b>	<b>Nom de département ou zone de service, site Web et adresse Messagerie électronique</b>	<b>Indicatifs de zone, numéros locaux et numéros verts</b>
Amérique Latine	Support technique clients (Austin, Texas, États-Unis)	512 728-4093
	Service clientèle (Austin, Texas, États-Unis)	512 728-3619
	Télécopieur (Support technique et Service clientèle) (Austin, Texas, États-Unis)	512 728-3883
	Ventes (Austin, Texas, États-Unis)	512 728-4397
	Télécopieur pour les ventes (Austin, Texas, États-Unis)	512 728-4600 ou 512 728-3772
Anguilla	Support général	numéro vert : 800-335-0031
Antigua-et-Barbuda	Support général	1-800-805-5924
Antilles Néerlandaises	Support général	001-800-882-1519
Argentine (Buenos Aires)	Site Web : <a href="http://www.dell.com.ar">www.dell.com.ar</a>	
Indicatif international : 00	E-mail : <a href="mailto:us_latin_services@dell.com">us_latin_services@dell.com</a>	
Indicatif national : 54	E-mail pour ordinateurs de bureau et portables : <a href="mailto:la-techsupport@dell.com">la-techsupport@dell.com</a>	
Indicatif de la ville : 11	E-mail pour les serveurs et EMC : <a href="mailto:la_enterprise@dell.com">la_enterprise@dell.com</a>	
	Service clientèle	numéro vert : 0-800-444-0730
	Support technique	numéro vert : 0-800-444-0733
	Services de Support technique	numéro vert : 0-800-444-0724
	Ventes	0-810-444-3355
Aruba	Support général	numéro vert : 800-1578
Australie (Sydney)	E-mail (Australie) : <a href="mailto:au_tech_support@dell.com">au_tech_support@dell.com</a>	
Indicatif international : 0011	E-mail (Nouvelle-Zélande) : <a href="mailto:nz_tech_support@dell.com">nz_tech_support@dell.com</a>	
Indicatif national : 61	Grand public et PME	1-300-65-55-33
Indicatif de la ville : 2	Gouvernement et entreprises	numéro vert : 1-800-633-559
	Division des comptes privilégiés	numéro vert : 1-800-060-889
	Pour les serveurs et le stockage	numéro vert : 1-800-505-095
	Pour les ordinateurs de bureau et portables	numéro vert : 1-800-733-314
	Service clientèle	numéro vert : 1-800-819-339
	Ventes aux grandes entreprises	numéro vert : 1-800-808-385
	Ventes aux particuliers	numéro vert : 1-800-808-312
	Télécopieur	numéro vert : 1-800-818-341

<b>Pays (Ville) Indicatifs d'accès international, national et de la ville</b>	<b>Nom de département ou zone de service, site Web et adresse Messagerie électronique</b>	<b>Indicatifs de zone, numéros locaux et numéros verts</b>
<b>Autriche (Vienne)</b>	Site Web : <a href="http://support.euro.dell.com">support.euro.dell.com</a>	
Indicatif international : 900	E-mail : <a href="mailto:tech_support_central_europe@dell.com">tech_support_central_europe@dell.com</a>	
Indicatif national : 43	Ventes aux grand public et PME	0820 240 530 00
Indicatif de la ville : 1	Télécopieur pour le grand public et les PME	0820 240 530 49
	Service clientèle pour le grand public et les PME	0820 240 530 14
	Service clientèle Comptes privilégiés/Entreprises	0820 240 530 16
	Support technique pour le grand public et les PME	0820 240 530 14
	Support technique Comptes privilégiés/Entreprises	0660 8779
	Standard	0820 240 530 00
<b>Bahamas</b>	Support général	numéro vert : 1-866-278-6818
<b>Belgique (Bruxelles)</b>	Site Web : <a href="http://support.euro.dell.com">support.euro.dell.com</a>	
Indicatif international : 00	E-mail pour les clients francophones : <a href="mailto:support.euro.dell.com/be/fr/emaildell/">support.euro.dell.com/be/fr/emaildell/</a>	
Indicatif national : 32	Support technique	02 481 92 88
Indicatif de la ville : 2	Télécopieur pour Support technique	02 481 92 95
	Service clientèle	02 713 15 .65
	Ventes aux grandes entreprises	02 481 91 00
	Télécopieur	02 481 92 99
	Standard	02 481 91 00
<b>Bermudes</b>	Support général	1-800-342-0671
<b>Bolivie</b>	Support général	numéro vert : 800-10-0238
<b>Brésil</b>	Site Web : <a href="http://www.dell.com/br">www.dell.com/br</a>	
Indicatif international : 00	Service clientèle, Support technique	0800 90 3355
Indicatif national : 55	Télécopieur pour Support technique	51 481 5470
Indicatif de la ville : 51	Télécopieur pour Service clientèle	51 481 5480
	Ventes	0800 90 3390
<b>Brunei</b>	Support technique clients (Penang, Malaisie)	604 633 4966
Indicatif national : 673	Service clientèle (Penang, Malaisie)	604 633 4949
	Ventes aux particuliers (Penang, Malaisie)	604 633 4955

<b>Pays (Ville) Indicatifs d'accès international, national et de la ville</b>	<b>Nom de département ou zone de service, site Web et adresse Messagerie électronique</b>	<b>Indicatifs de zone, numéros locaux et numéros verts</b>
Canada (North York, Ontario) Indicatif international : 011	État des commandes en ligne : <a href="http://www.dell.ca/ostatus">www.dell.ca/ostatus</a> AutoTech (Support technique automatisé) Service clientèle (grand public et PME) Service clientèle (moyens/grands comptes et administration) Support technique (grand public et PME) Support technique (moyens/grands comptes et administration) Ventes au grand public et aux PME Ventes (grands comptes et administration) Vente de pièces et Vente de service étendu	numéro vert : 1-800-247-9362 numéro vert : 1-800-847-4096 numéro vert : 1-800-326-9463 numéro vert : 1-800-847-4096 numéro vert : 1-800-387-5757 numéro vert : 1-800-387-5752 numéro vert : 1-800-387-5755 1866 440 3355
Chili (Santiago) Indicatif national : 56 Indicatif de la ville : 2	Ventes, Service clientèle, Support technique	numéro vert : 1230-020-4823
Colombie	Support général	980-9-15-3978
Corée (Séoul) Indicatif international : 001 Indicatif national : 82 Indicatif de la ville : 2	Support technique Ventes Service clientèle (Séoul, Corée) Service clientèle (Penang, Malaisie) Télécopieur Standard	numéro vert : 080-200-3800 numéro vert : 080-200-3600 numéro vert : 080-200-3800 604 633 4949 2194-6202 2194-6000
Costa Rica	Support général	0800-012-0435

<b>Pays (Ville) Indicatifs d'accès international, national et de la ville</b>	<b>Nom de département ou zone de service, site Web et adresse Messagerie électronique</b>	<b>Indicatifs de zone, numéros locaux et numéros verts</b>
Chine (Xiamen) Indicatif national : 86 Indicatif de la ville : 592	Site Web du Support technique : support.dell.com.cn E-mail du Support technique : cn_support@dell.com Télécopieur pour Support technique	818 1350
	Support technique (Dimension™ et Inspiron™)	numéro vert : 800 858 2969
	Support technique (OptiPlex™, Latitude™ et Dell Precision™)	numéro vert : 800858 0950
	Support technique (serveurs et stockage)	numéro vert : 800858 0960
	Support technique (projecteurs, PDA, imprimantes, commutateurs, routeurs, etc.)	numéro vert : 800 858 2920
	Protection des droits du client	numéro vert : 800 858 2060
	Télécopie du service de Protection des droits du client	592 818 1308
	Grand public et PME	numéro vert : 800 858 2222
	Division des comptes privilégiés	numéro vert : 800 858 2557
	Comptes grandes entreprises - GCP	numéro vert : 800 858 2055
	Comptes clés des grandes entreprises	numéro vert : 800 858 2628
	Comptes grandes entreprises - Nord	numéro vert : 800 858 2999
	Comptes grandes entreprises Administration et enseignement - Nord	numéro vert : 800 858 2955
	Comptes grandes entreprises - Est	numéro vert : 800 858 2020
	Comptes grandes entreprises Administration et enseignement - Est	numéro vert : 800 858 2669
	Queue Team (file d'attente) Comptes grandes entreprises	numéro vert : 800 858 2572
	Comptes grandes entreprises - Sud	numéro vert : 800 858 2355
	Comptes grandes entreprises - Ouest	numéro vert : 800 858 2811
	Comptes grandes entreprises, Pièces détachées	numéro vert : 800 858 2621

<b>Pays (Ville)</b> <b>Indicatifs d'accès international, national et de la ville</b>	<b>Nom de département ou zone de service, site Web et adresse Messagerie électronique</b>	<b>Indicatifs de zone, numéros locaux et numéros verts</b>
Danemark (Copenhague) Indicatif international : 00 Indicatif national : 45	Site Web : support.euro.dell.com Support E-mail (ordinateurs portables) : den_nbk_support@dell.com Support E-mail (ordinateurs de bureau) : den_support@dell.com Support E-mail (serveurs) : Nordic_server_support@dell.com Support technique Service clientèle (relations) Service clientèle pour le grand public et les PME Standard (relations) Télécopieur du Standard (relations) Standard (grand public et PME) Télécopieur du Standard (grand public et PME)	         7023 0182 7023 0184 3287 5505 3287 1200 3287 1201 3287 5000 3287 5001
Dominique	Support général	numéro vert : 1-866-278-6821
Équateur	Support général	numéro vert : 999-119
Espagne (Madrid) Indicatif international : 00 Indicatif national : 34 Indicatif de la ville : 91	Site Web : support.euro.dell.com E-mail : support.euro.dell.com/es/es/emaildell/ <b>Grand public et PME</b> Support technique Service clientèle Ventes Standard Télécopieur <b>Grandes entreprises</b> Support technique Service clientèle Standard Télécopieur	    902 100 130 902 118 540 902 118 541 902 118 541 902 118 539  902 100 130 902 115 236 91 722 92 00 91 722 95 83

<b>Pays (Ville)</b> <b>Indicatifs d'accès international, national et de la ville</b>	<b>Nom de département ou zone de service, site Web et adresse Messagerie électronique</b>	<b>Indicatifs de zone, numéros locaux et numéros verts</b>
États-Unis (Austin, Texas) Indicatif international : 011 Indicatif national : 1	Service d'état des commandes automatisé	numéro vert : 1-800-433-9014
	AutoTech (ordinateurs portables et de bureau)	numéro vert : 1-800-247-9362
	<b>Client</b> (domicile et siège social)	
	Support technique	numéro vert : 1-800-624-9896
	Service clientèle	numéro vert : 1-800-624-9897
	Support technique Dellnet™	numéro vert : 1-877-Dellnet (1-877-335-5638)
	Clients du programme d'achats par les employés (EPP)	numéro vert : 1-800-695-8133
	Site Web des services financiers : <a href="http://www.dellfinancialservices.com">www.dellfinancialservices.com</a>	
	Services financiers (leasing/prêts)	numéro vert : 1-877-577-3355
	Services financiers (Comptes privilégiés Dell [DPA])	numéro vert : 1-800-283-2210
	<b>Secteur privé</b>	
	Service clientèle et Support technique	numéro vert : 1-800-822-8965
	Clients du programme d'achats par les employés (EPP)	numéro vert : 1-800-695-8133
	Support technique pour les imprimantes et les projecteurs	numéro vert : 1-877-459-7298
	<b>Public</b> (gouvernement, domaines Éducation et Santé)	
	Service clientèle et Support technique	numéro vert : 1-800-456-3355
	Clients du programme d'achats par les employés (EPP)	numéro vert : 1-800-234-1490
	Ventes Dell	numéro vert : 1-800-289-3355 ou numéro vert : 1-800-879-3355
	Points de vente Dell (ordinateurs Dell recyclés)	numéro vert : 1-888-798-7561
	Ventes de logiciels et de périphériques	numéro vert : 1-800-671-3355
Ventes de pièces au détail	numéro vert : 1-800-357-3355	
Service étendu et ventes sous garantie	numéro vert : 1-800-247-4618	
Télécopieur	numéro vert : 1-800-727-8320	
Services Dell pour les sourds, les malentendants ou les personnes ayant des problèmes d'élocution	numéro vert : 1-877-DELLITY (1-877-335-5889)	

<b>Pays (Ville) Indicatifs d'accès international, national et de la ville</b>	<b>Nom de département ou zone de service, site Web et adresse Messagerie électronique</b>	<b>Indicatifs de zone, numéros locaux et numéros verts</b>
<b>Finlande (Helsinki)</b>	Site Web : <a href="http://support.euro.dell.com">support.euro.dell.com</a>	
Indicatif international : 990	E-mail : <a href="mailto:fin_support@dell.com">fin_support@dell.com</a>	
Indicatif national : 358	Support E-mail (serveurs) : <a href="mailto:Nordic_support@dell.com">Nordic_support@dell.com</a>	
Indicatif de la ville : 9	Support technique	09 253 313 60
	Télécopieur pour Support technique	09 253 313 81
	Suivi clientèle	09 253 313 38
	Service clientèle pour le grand public et les PME	09 693 791 94
	Télécopieur	09 253 313 99
	Standard	09 253 313 00
<b>France (Paris) (Montpellier)</b>	Site Web : <a href="http://support.euro.dell.com">support.euro.dell.com</a>	
Indicatif international : 00	E-mail : <a href="mailto:support.euro.dell.com/fr/fr/emaildell/">support.euro.dell.com/fr/fr/emaildell/</a>	
Indicatif national : 33	<b>Grand public et PME</b>	
Indicatifs de la ville : (1)(4)	Support technique	0825 387 270
	Service clientèle	0825 823 833
	Standard	0825 004 700
	Standard (appels extérieurs à la France)	04 99 75 40 00
	Ventes	0825 004 700
	Télécopieur	0825 004 701
	Télécopieur (appels extérieurs à la France)	04 99 75 40 01
	<b>Grandes entreprises</b>	
	Support technique	0825 004 719
	Service clientèle	0825 338 339
	Standard	01 55 94 71 00
	Ventes	01 55 94 71 00
	Télécopieur	01 55 94 71 01
<b>Allemagne (Langen)</b>	Site Web : <a href="http://support.euro.dell.com">support.euro.dell.com</a>	
Indicatif international : 00	E-mail : <a href="mailto:tech_support_central_europe@dell.com">tech_support_central_europe@dell.com</a>	
Indicatif national : 49	Support technique	06103 766-7200
Indicatif de la ville : 6103	Service clientèle pour le grand public et les PME	0180-5-224400
	Service clientèle segment International	06103 766-9570
	Service clientèle comptes privilégiés	06103 766-9420
	Service clientèle grands comptes	06103 766-9560
	Service clientèle comptes publics	06103 766-9555
	Standard	06103 766-7000



<b>Pays (Ville) Indicatifs d'accès international, national et de la ville</b>	<b>Nom de département ou zone de service, site Web et adresse Messagerie électronique</b>	<b>Indicatifs de zone, numéros locaux et numéros verts</b>
Grèce	Site Web : support.euro.dell.com	
Indicatif international : 00	E-mail : support.euro.dell.com/gr/en/emaildell/	
Indicatif national : 30	Support technique	00800-44 14 95 18
	Support technique Gold Service	00800-44 14 00 83
	Standard	2108129810
	Standard Gold Service	2108129811
	Ventes	2108129800
	Télécopieur	2108129812
<b>Grenade</b>	Support général	numéro vert : 1-866-540-3355
<b>Guatemala</b>	Support général	1-800-999-0136
<b>Guyane</b>	Support général	numéro vert : 1-877-270-4609

<b>Pays (Ville) Indicatifs d'accès international, national et de la ville</b>	<b>Nom de département ou zone de service, site Web et adresse Messagerie électronique</b>	<b>Indicatifs de zone, numéros locaux et numéros verts</b>
<b>Hong Kong</b>	Site Web : support.ap.dell.com	
Indicatif international : 001	E-mail : apsupport@dell.com	
Indicatif national : 852	Support technique (Dimension™ et Inspiron™)	2969 3188
	Support technique (OptiPlex™, Latitude™ et Dell Precision™)	2969 3191
	Support technique (PowerApp™, PowerEdge™, PowerConnect™ et PowerVault™)	2969 3196
	Support technique Gold Queue EEC	2969 3187
	Protection des droits du client	3416 0910
	Comptes des grandes entreprises	3416 0907
	Programmes clients internationaux	3416 0908
	Division des moyennes entreprises	3416 0912
	Division du grand public et des PME	2969 3155
<b>Inde</b>	Support technique	1600 33 8045
	Ventes	1600 33 8044
<b>Irlande (Cherrywood)</b>	Site Web : support.euro.dell.com	
Indicatif international : 16	E-mail : dell_direct_support@dell.com	
Indicatif national : 353	Support technique	1850 543 543
Indicatif de la ville : 1	Support technique pour le Royaume-Uni (interne au Royaume-Uni uniquement)	0870 908 0800
	Service clientèle pour les particuliers	01 204 4014
	Service clientèle pour les petites entreprises	01 204 4014
	Service clientèle pour le Royaume-Uni (interne au Royaume-Uni uniquement)	0870 906 0010
	Service clientèle pour les grandes entreprises	1850 200 982
	Service clientèle pour les grandes entreprises (interne au Royaume-Uni uniquement)	0870 907 4499
	Ventes pour l'Irlande	01 204 4444
	Ventes pour le Royaume-Uni (interne au Royaume-Uni uniquement)	0870 907 4000
	Télécopieur pour les relations ventes	01 204 0103
	Standard	01 204 4444
<b>Îles Caïmans</b>	Support général	1-800-805-7541
<b>Îles Vierges Britanniques</b>	Support général	numéro vert : 1-866-278-6820
<b>Îles Turks et Caïcos</b>	Support général	numéro vert : 1-866-540-3355
<b>Îles Vierges (États-Unis)</b>	Support général	1-877-673-3355

<b>Pays (Ville)</b> <b>Indicatifs d'accès international, national et de la ville</b>	<b>Nom de département ou zone de service, site Web et adresse Messagerie électronique</b>	<b>Indicatifs de zone, numéros locaux et numéros verts</b>
Italie (Milan)	Site Web : support.euro.dell.com	
Indicatif international : 00	E-mail : support.euro.dell.com/it/it/emaildell/	
Indicatif national : 39	<b>Grand public et PME</b>	
Indicatif de la ville : 02	Support technique	02 577 826 90
	Service clientèle	02 696 821 14
	Télécopieur	02 696 821 13
	Standard	02 696 821 12
	<b>Grandes entreprises</b>	
	Support technique	02 577 826 90
	Service clientèle	02 577 825 55
	Télécopieur	02 575 035 30
	Standard	02 577 821
Jamaïque	Support général (appel à partir de la Jamaïque uniquement)	1-800-682-3639

<b>Pays (Ville) Indicatifs d'accès international, national et de la ville</b>	<b>Nom de département ou zone de service, site Web et adresse Messagerie électronique</b>	<b>Indicatifs de zone, numéros locaux et numéros verts</b>
<b>Japon (Kawasaki)</b>	Site Web : <a href="http://support.jp.dell.com">support.jp.dell.com</a>	
Indicatif international : 001	Support technique (serveurs)	numéro vert : 0120-198-498
Indicatif national : 81	Support technique à l'extérieur du Japon (serveurs)	81-44-556-4162
Indicatif de la ville : 44	Support technique (Dimension™ et Inspiron™)	numéro vert : 0120-198-226
	Support technique à l'extérieur du Japon (Dimension et Inspiron)	81-44-520-1435
	Support technique (Dell Precision™, OptiPlex™ et Latitude™)	numéro vert : 0120-198-433
	Support technique à l'extérieur du Japon (Dell Precision, OptiPlex et Latitude)	81-44-556-3894
	Support technique (PDA, projecteurs, imprimantes, routeurs.)	numéro vert : 0120-981-690
	Support technique en dehors du Japon (PDAs, projecteurs, imprimantes, routeurs)	81-44-556-3468
	Service Faxbox	044-556-3490
	Service de commandes automatisé 24 sur 24	044-556-3801
	Service clientèle	044-556-4240
	Division Ventes aux grandes entreprises (jusqu'à 400 salariés)	044-556-1465
	Division Ventes aux comptes privilégiés (plus de 400 salariés)	044-556-3433
	Ventes aux comptes grandes entreprises (plus de 3500 salariés)	044-556-3430
	Ventes secteur public (agences gouvernementales, établissements d'enseignement et institutions médicales)	044-556-1469
	Segment international - Japon	044-556-3469
	Utilisateur individuel	044-556-1760
	Standard	044-556-4300
<b>La Barbade</b>	Support général	1-800-534-3066
<b>Luxembourg</b>	Site Web : <a href="http://support.euro.dell.com">support.euro.dell.com</a>	
Indicatif international : 00	E-mail : <a href="mailto:tech_be@dell.com">tech_be@dell.com</a>	
Indicatif national : 352	Support technique (Bruxelles, Belgique)	3420808075
	Ventes au grand public et aux PME (Bruxelles, Belgique)	numéro vert : 080016884
	Ventes aux grandes entreprises (Bruxelles, Belgique)	02 481 91 00
	Service clientèle (Bruxelles, Belgique)	02 481 91 19
	Télécopieur (Bruxelles, Belgique)	02 481 92 99
	Standard (Bruxelles, Belgique)	02 481 91 00

<b>Pays (Ville) Indicatifs d'accès international, national et de la ville</b>	<b>Nom de département ou zone de service, site Web et adresse Messagerie électronique</b>	<b>Indicatifs de zone, numéros locaux et numéros verts</b>
<b>Macao</b> Indicatif national : 853	Support technique Service clientèle (Penang, Malaisie) Ventes aux particuliers	numéro vert : 0800 582 604 633 4949 numéro vert : 0800 581
<b>Malaisie (Penang)</b> Indicatif international : 00 Indicatif national : 60 Indicatif de la ville : 4	Support technique (Dell Precision, OptiPlex et Latitude) Support technique (Dimension et Inspiron) Support technique (PowerEdge et PowerVault) Service clientèle Ventes aux particuliers Ventes aux grandes entreprises	numéro vert : 1 800 88 0193 numéro vert : 1 800 88 1306 numéro vert : 1800 88 1386 04 633 4949 numéro vert : 1 800 888 202 numéro vert : 1 800 888 213
<b>Mexique</b> Indicatif international : 00 Indicatif national : 52	Support technique clients Ventes Service clientèle Principale	001-877-384-8979 ou 001-877-269-3383 50-81-8800 ou 01-800-888-3355 001-877-384-8979 ou 001-877-269-3383 50-81-8800 ou 01-800-888-3355
<b>Montserrat</b>	Support général	numéro vert : 1-866-278-6822
<b>Nouvelle-Zélande</b> Indicatif international : 00 Indicatif national : 64	E-mail (Nouvelle-Zélande) : nz_tech_support@dell.com E-mail (Australie) : au_tech_support@dell.com Support technique (ordinateurs de bureau et portables) Support technique (serveurs et stockage) Grand public et PME Gouvernement et entreprises Ventes Télécopieur	0800 443 563 0800 505 098 0800 446 255 0800 444 617 0800 441 567 0800 441 566
<b>Nicaragua</b>	Support général	001-800-220-1006

<b>Pays (Ville) Indicatifs d'accès international, national et de la ville</b>	<b>Nom de département ou zone de service, site Web et adresse Messagerie électronique</b>	<b>Indicatifs de zone, numéros locaux et numéros verts</b>
Norvège (Lysaker) Indicatif international : 00 Indicatif national : 47	Site Web : <a href="http://support.euro.dell.com">support.euro.dell.com</a> Support E-mail (ordinateurs portables) : <a href="mailto:nor_nbk_support@dell.com">nor_nbk_support@dell.com</a> Support E-mail (ordinateurs de bureau) : <a href="mailto:nor_support@dell.com">nor_support@dell.com</a> Support E-mail (serveurs) : <a href="mailto:nordic_server_support@dell.com">nordic_server_support@dell.com</a> Support technique Suivi clientèle Service clientèle pour le grand public et les PME Standard Standard télécopieur	671 16882 671 17514 23162298 671 16800 671 16865
<b>Panama</b>	Support général	001-800-507-0962
<b>Pérou</b>	Support général	0800-50-669
<b>Pays-Bas (Amsterdam)</b> Indicatif international : 00 Indicatif national : 31 Indicatif de la ville : 20	Site Web : <a href="http://support.euro.dell.com">support.euro.dell.com</a> Support technique Télécopieur pour Support technique Service clientèle pour le grand public et les PME Suivi clientèle Ventes aux grand public et PME Relations ventes Télécopieur Ventes au grand public et aux PME Télécopieur pour les relations ventes Standard Télécopieur du standard	020 674 45 00 020 674 47 66 020 674 42 00 020 674 4325 020 674 55 00 020 674 50 00 020 674 47 75 020 674 47 50 020 674 50 00 020 674 47 50
<b>Pays du Pacifique et du Sud-est Asiatique</b>	Support technique clients, Service clientèle et Ventes (Penang, Malaisie)	604 633 4810
<b>Pologne (Varsovie)</b> Indicatif international : 011 Indicatif national : 48 Indicatif de la ville : 22	Site Web : <a href="http://support.euro.dell.com">support.euro.dell.com</a> E-mail : <a href="mailto:pl_support_tech@dell.com">pl_support_tech@dell.com</a> Service clientèle (téléphone) Service clientèle Ventes Service clientèle (télécopieur) Réception (télécopieur) Standard	57 95 700 57 95 999 57 95 999 57 95 806 57 95 998 57 95 999

<b>Pays (Ville) Indicatifs d'accès international, national et de la ville</b>	<b>Nom de département ou zone de service, site Web et adresse Messagerie électronique</b>	<b>Indicatifs de zone, numéros locaux et numéros verts</b>
Portugal	Site Web : <a href="http://support.euro.dell.com">support.euro.dell.com</a>	
Indicatif international : 00	E-mail : <a href="mailto:support.euro.dell.com/pt/en/emaildell/">support.euro.dell.com/pt/en/emaildell/</a>	
Indicatif national : 351	Support technique	707200149
	Service clientèle	800 300 413
	Ventes	800 300 410 ou 800 300 411 ou 800 300 412 ou 21 422 07 10
	Télécopieur	21 424 01 12
Porto Rico	Support général	1-800-805-7545
République Dominicaine	Support général	1-800-148-0530
République Tchèque (Prague)	Site Web : <a href="http://support.euro.dell.com">support.euro.dell.com</a>	
Indicatif international : 00	E-mail : <a href="mailto:czech_dell@dell.com">czech_dell@dell.com</a>	
Indicatif national : 420	Support technique	02 2186 27 27
Indicatif de la ville : 2	Télécopieur pour Support technique	02 2186 27 28
	Service clientèle	02 2186 27 11
	Télécopieur pour Service clientèle	02 2186 27 14
	Standard	02 2186 27 11
Royaume-Uni (Bracknell)	Site Web : <a href="http://support.euro.dell.com">support.euro.dell.com</a>	
Indicatif international : 00	Site Web du Service clientèle : <a href="http://support.euro.dell.com/uk/en/ECare/Form/Home.asp">support.euro.dell.com/uk/en/ECare/Form/Home.asp</a>	
Indicatif national : 44	E-mail : <a href="mailto:dell_direct_support@dell.com">dell_direct_support@dell.com</a>	
Indicatif de la ville : 1344	Support technique (Entreprises/Comptes privilégiés/Division Comptes privilégiés [plus de 1000 salariés])	0870 908 0500
	Support technique (direct/Division Comptes privilégiés et général)	0870 908 0800
	Service clientèle Comptes internationaux	01344 373 186
	Service clientèle pour le grand public et les PME	0870 906 0010
	Service clientèle pour les grandes entreprises	01344 373 185
	Service clientèle pour les comptes privilégiés (500–5000 employés)	0870 906 0010
	Service clientèle Gouvernement central	01344 373 193
	Service clientèle Gouvernement local et Enseignement	01344 373 199
	Service clientèle (Santé)	01344 373 194
	Ventes au grand public et aux PME	0870 907 4000
	Ventes aux grandes entreprises/secteur public	01344 860 456
	Télécopieur pour le grand public et les PME	0870 907 4006
Salvador	Support général	01-899-753-0777

<b>Pays (Ville) Indicatifs d'accès international, national et de la ville</b>	<b>Nom de département ou zone de service, site Web et adresse Messagerie électronique</b>	<b>Indicatifs de zone, numéros locaux et numéros verts</b>
St Kitts-et-Nevis	Support général	numéro vert : 1-877-441-4731
Ste-Lucie	Support général	1-800-882-1521
St-Vincent-et-les Grenadines	Support général	numéro vert : 1-877-270-4609
Singapour (Singapour)	Support technique (Dimension et Inspiron)	numéro vert : 1800 394 7430
Indicatif international : 005	Support technique (Optiplex, Latitude et Precision)	numéro vert : 1800 394 7488
Indicatif national : 65	Support technique (PowerEdge et PowerVault)	numéro vert : 1800 394 7478
	Service clientèle (Penang, Malaisie)	604 633 4949
	Ventes aux particuliers	numéro vert : 800 6011 054
	Ventes aux grandes entreprises	numéro vert : 800 6011 053
Suède (Upplands Vasby)	Site Web : <a href="http://support.euro.dell.com">support.euro.dell.com</a>	
Indicatif international : 00	E-mail : <a href="mailto:swe_support@dell.com">swe_support@dell.com</a>	
Indicatif national : 46	Support E-mail pour Latitude et Inspiron : <a href="mailto:Swe-nbk_kats@dell.com">Swe-nbk_kats@dell.com</a>	
Indicatif de la ville : 8	Support E-mail pour OptiPlex : <a href="mailto:Swe_kats@dell.com">Swe_kats@dell.com</a> Support E-mail pour les serveurs : <a href="mailto:Nordic_server_support@dell.com">Nordic_server_support@dell.com</a>	
	Support technique	08 590 05 199
	Suivi clientèle	08 590 05 642
	Service clientèle pour le grand public et les PME	08 587 70 527
	Support du programme d'achats par les employés (EPP, Employee Purchase Program)	20 140 14 44
	Télécopieur pour Support technique	08 590 05 594
	Ventes	08 590 05 185
Suisse (Genève)	Site Web : <a href="http://support.euro.dell.com">support.euro.dell.com</a>	
Indicatif international : 00	E-mail : <a href="mailto:Tech_support_central_Europe@dell.com">Tech_support_central_Europe@dell.com</a>	
Indicatif national : 41	E-mail pour les clients francophones (grand public et PME, et entreprises) :	
Indicatif de la ville : 22	<a href="http://support.euro.dell.com/ch/fr/emailldell/">support.euro.dell.com/ch/fr/emailldell/</a>	
	Support technique (grand public et PME)	0844 811 411
	Support technique (entreprises)	0844 822 844
	Service clientèle (grand public et PME)	0848 802 202
	Service clientèle (entreprises)	0848 821 721
	Télécopieur	022 799 01 90
	Standard	022 799 01 01
Taiwan	Support technique (ordinateurs portables et de bureau)	numéro vert : 00801 86 1011
Indicatif international : 002	Support technique (serveurs et stockage)	numéro vert : 00801 60 1256
Indicatif national : 886	Ventes aux grandes entreprises	numéro vert : 00801 651 227



<b>Pays (Ville) Indicatifs d'accès international, national et de la ville</b>	<b>Nom de département ou zone de service, site Web et adresse Messagerie électronique</b>	<b>Indicatifs de zone, numéros locaux et numéros verts</b>
Thaïlande	Support technique (Optiplex, Latitude et Precision)	numéro vert : 1800 0060 07
Indicatif international : 001	Support technique (PowerEdge et PowerVault)	numéro vert : 1800 0600 09
Indicatif national : 66	Service clientèle (Penang, Malaisie)	604 633 4949
	Ventes	numéro vert : 0880 060 09
Trinité/Tobago	Support général	1-800-805-8035
Uruguay	Support général	numéro vert : 000-413-598-2521
Venezuela	Support général	8001-3605



# Index

## A

affichage. Voir *moniteur*

alimentation

- bouton, 50
- connecteur, 53
- problèmes, 30
- voyant, 50

amorçage

- à partir d'un périphérique  
USB, 100

Assistant Compatibilité des programmes, 27

Assistant Configuration réseau, 16

assistants

- Assistant Compatibilité des programmes, 27
- Assistant Configuration réseau, 16

audio. Voir *son*

## B

batterie

- problèmes, 21
- remplacement, 88

bios, 95

## C

capot

- loquet, 52
- remettre en place, 89
- retrait, 54

caractéristiques, 91

carte mère. Voir *carte système*

carte système, 56

cartes

- installation de cartes PCI, 61, 65
- logements, 52, 60
- logements PCI, 52
- logements PCI Express, 52
- PCI, 61
- PCI Express, 64
- retrait de cartes PCI, 63
- retrait de cartes PCI Express, 68
- types pris en charge, 60

cartes PCI

- installation, 61
- retrait, 63

cartes PCI Express

- installation, 65
- retrait, 68

casque

- connecteur, 50

CD

- copie, 17

Centre d'aide et de support, 10

clavier

- connecteur, 53

problèmes, 26

commutateur de sélection de la tension, 53

configuration du système, 95

- options, 97

connecteurs

- alimentation, 53
- carte réseau, 52
- casque, 50
- centre/LFE, 52-53
- clavier, 53
- connecteurs de son  
ligne de sortie, 53
- DVI, 52
- ligne d'entrée, 52
- ligne de sortie, 52-53
- microphone, 52-53
- modem, 53
- parallèles, 52
- série, 53
- son, 52-53
- sortie TV, 53
- souris, 52
- surround, 52
- USB, 50, 53
- vidéo, 52-53

connecteurs de son, 52

- centre/LFE, 53
- ligne d'entrée, 52
- surround, 52

consignes de sécurité, 9

contrat de licence pour utilisateur final, 9

copie de CD et de DVD, 17

## D

### Dell

- contacter, 105
- Dell Solution Center, 9
- Fichier d'aide de Dell Dimension, 9
- site de support, 10

### dépannage

- astuces, 21
- Centre d'aide et de support, 10
- Dépanneur des conflits matériels, 46
- restauration à un état antérieur, 43
- rétablir à un état antérieur, 44
- voyants de diagnostic, 37

### Dépanneur des conflits

- matériels, 46

### diagnostics

- voyants, 37, 52

### disque dur

- installation, 77
- installation d'un second disque dur, 78
- retrait, 75
- voyant d'activité, 50

### documentation

- contrat de licence pour utilisateur final, 9
- Dell Solution Center, 9
- en ligne, 10
- ergonomie, 9
- Fichier d'aide de Dell Dimension, 9

garantie, 9

Guide d'information sur le produit, 9

- Recherche d'informations, 9
- réglementations, 9
- schéma de configuration, 9
- sécurité, 9

## DVD

copie, 17

## DVI

connecteur, 52

## E

écran. Voir *moniteur*

états du voyant d'alimentation, 30

étiquette Microsoft Windows, 10

étiquettes

- Microsoft Windows, 10
- numéro de service, 10, 50

## F

fichier d'aide

- Aide de Dell Dimension, 9
- Centre d'aide et de support de Windows, 10

## G

Guide d'information sur le produit, 9

## H

haut-parleur

- problèmes, 33
- volume, 33

Hyper-Threading, 19

## I

IEEE 1394

- problèmes, 25

imprimante

- câble, 11
- configuration, 11
- connexion, 11
- parallèle, 12
- problèmes, 31
- USB, 11

informations sur l'ergonomie, 9

informations sur les garanties, 9

Informations sur les réglementations, 9

installation de pièces avant de commencer, 47

mise hors tension de l'ordinateur, 47

outils recommandés, 47

Internet

- connexion, à propos de, 16
- connexion, configuration, 16
- connexion, options, 16
- problèmes, 23

## L

- lecteur de CD/DVD
  - bouton d'éjection, 50
  - installation, 85
  - installer un deuxième, 85
  - problèmes, 22
  - retrait, 84
  - voyant d'activité, 50
- lecteur de CD-RW
  - problèmes, 23
- lecteur de disquette
  - bouton d'éjection, 50
  - installation, 82
  - retrait, 81
  - voyant d'activité, 50
- lecteur de DVD
  - problèmes, 22
- lecteurs
  - deuxième lecteur de CD/DVD, 85
  - disque dur, 74
  - installation d'un disque dur, 77
  - installation d'un lecteur de CD/DVD, 85
  - installation d'un lecteur de disquette, 82
  - problèmes, 21
  - retrait d'un disque dur, 75
  - retrait d'un lecteur de CD/DVD, 84
  - retrait d'un lecteur de disquette, 81
  - second disque dur, 78
  - série ATA, 74
- logiciel
  - Hyper-Threading, 19
  - problèmes, 27-28

- logiciels
  - problèmes, 27

## M

- mémoire
  - configuration 4 Go, 58
  - consignes d'installation, 57
  - installation, 58
  - présentation de la mémoire DDR2, 57
  - problèmes, 28
  - suppression, 60
  - type pris en charge, 57
- messagerie électronique
  - problèmes, 23
- messages
  - erreur, 24
- messages d'erreur, 24
  - voyants de diagnostic, 37
- microphone
  - connecteur, 52-53
- modem
  - connecteur, 53
  - problèmes, 23
- moniteur
  - connexion de deux moniteurs, 13-14
  - connexion DVI, 13-14
  - connexion téléviseur, 14
  - connexion à l'ordinateur, 13
  - connexion VGA, 13-14
  - difficile à lire, 35
  - mode bureau étendu, 15
  - mode de clonage, 15
  - paramètres d'affichage, 15

- problèmes, 34
- vide, 34

- mot de passe
  - cavalier, 101
  - effacement, 101

## N

- numéro de service, 10, 50

## O

- ordinateur
  - absence de réponse, 26-27
  - composants internes, 55
  - plantages, 26-28
  - restauration à un état antérieur, 43-44
  - vue interne, 55

## P

- panneau avant
  - cache, 71
  - retrait, 70
- paramètres
  - configuration du système, 95
- pilotes, 42
  - à propos de, 42
  - identification, 42
- problème
  - plantages d'ordinateur, 26
- problèmes
  - alimentation, 30
  - astuces de dépannage, 21

- batterie, 21
- clavier, 26
- compatibilité des programmes et de Windows, 27
- écran bleu, 28
- écran difficile à lire, 35
- états du voyant
  - d'alimentation, 30
- généraux, 26
- IEEE 1394, 25
- imprimante, 31
- Internet, 23
- l'écran est vide, 34
- l'ordinateur ne répond plus, 27
- lecteur de CD, 22
- lecteur de CD-RW, 23
- lecteur de DVD, 22
- lecteurs, 21
- logiciel, 27-28
- logiciels, 27
- mémoire, 28
- messagerie électronique, 23
- messages d'erreur, 24
- modem, 23
- moniteur difficile à lire, 35
- plantages d'ordinateur, 27-28
- plantages de programme, 27
- réglage du volume, 33
- réseau, 30
- restauration à un état antérieur, 43-44
- scanner, 32
- son et haut-parleurs, 33
- un programme ne répond plus, 27
- unité de disque dur, 23
- vidéo et moniteur, 34
- voyants de diagnostic, 37

- programme de configuration du système
  - accès, 96
  - écrans, 96

## R

- Recherche d'informations, 9
- réinstallation
  - Windows XP, 44
- réseau
  - Assistant Configuration
    - réseau, 16
  - configuration, 15
  - connecteur, 52
  - problèmes, 30
- Restauration du système, 43-44

## S

- SATA. Voir *série ATA*
- scanner
  - problèmes, 32
- schéma de configuration, 9
- séquence d'amorçage, 100
  - modification, 100-101
  - paramètres de l'option, 100
- série ATA, 74
- son
  - problèmes, 33
  - volume, 33
- souris
  - connecteur, 52
  - problèmes, 29

- stratégie de support Dell, 103
- support
  - contacter Dell, 105
- support.dell.com, 10
- système d'exploitation
  - réinstallation de Windows XP, 44

## T

- téléviseur
  - connexion à l'ordinateur, 14, 53

## U

- unité de disque dur
  - problèmes, 23
- USB
  - amorçage à partir d'un périphérique USB, 100
  - connecteurs, 50, 53

## V

- Vérifier disque, 23
- vidéo
  - connecteur, 52-53
  - problèmes, 34
- volume
  - réglage, 33
- voyants
  - activité du disque dur, 50
  - activité du lecteur CD/DVD, 50

- activité du lecteur de disquette, 50
- alimentation, 50
- arrière de l'ordinateur, 37
- diagnostic, 37, 52
- voyants de diagnostic, 37

## **W**

### Windows XP

- Assistant Compatibilité des programmes, 27
- Assistant Configuration réseau, 16
- Centre d'aide et de support, 10
- Dépanneur des conflits matériels, 46
- Hyper-Threading, 19
- réinstallation, 44
- restauration des pilotes de périphériques, 43
- restauration du système, 43-44
- scanner, 33

